



Mezzo

HANDLEIDING
USER MANUAL
MODE D'EMPLOI
GEBRAUCHSANWEISUNG



Mezzo
●●



Mezzo
●●●

Geachte gebruiker,

Met uw keuze voor een Mezzo scootmobiel heeft u gekozen voor ongeëvenaarde zekerheid, kwaliteit en rijplezier! Wij wensen u vele comfortabele en veilige kilometers toe en hopen dat u zult genieten van de vrijheid die de Mezzo u biedt.

In deze gebruikershandleiding vindt u alles over de Mezzo, van veiligheidsinstructies en bedieningsfuncties tot onderhoudstips. Lees de gebruikershandleiding goed door zodat u het beste uit uw scootmobiel haalt. Bewaar de gebruikershandleiding zorgvuldig voor een eventuele volgende gebruiker.

Graag houden wij u op de hoogte van nieuwtjes, gebruikerservaringen en andere wetenswaardigheden. Op de website **www.life-mobility.com** kunt u regelmatig de laatste ontwikkelingen lezen.

Hartelijke groet,
Directie en medewerkers van Life & Mobility

| | |
|--------------------------------|----|
| Veiligheidsvoorschriften | 5 |
| Inleiding | 11 |
| Technische specificaties | 12 |
| Productbeschrijving | 16 |
| Instellingen en verstellingen | 21 |
| Gebruik | 24 |
| Onderhoud | 31 |
| Transport en opslag | 35 |
| Storingen | 37 |
| Garantie | 38 |
| Afvoeren product en verpakking | 39 |

U bent als gebruiker van de scooter altijd verantwoordelijk voor het naleven van de plaatselijk geldende veiligheidsvoorschriften en -richtlijnen. Het is belangrijk om eerst rijervaring op te doen onder begeleiding van een ervaren instructeur. Uw dealer kan u daarbij behulpzaam zijn.

Life & Mobility aanvaardt geen aansprakelijkheid voor schade of letsel veroorzaakt door onachtzaamheid of het niet naleven van de veiligheidsvoorschriften.



Let op:

- Ziet u dit teken in de handleiding, dan volgt een aanvullende instructie. Volg deze instructies altijd op. Nalatigheid kan de werking van de scooter nadelig beïnvloeden en mogelijk leiden tot lichamelijk letsel of tot schade aan de scooter of het milieu.

Algemeen

Waarschuwing:



- Wijzig de constructie van de scooter nooit.
- Blijf met de scooter uit de buurt van open vuur.



Voorzichtig:

- Gebruik alleen het mandje voor het vervoeren van spullen.
- Gebruik uw scooter niet om wagens, karretjes e.d. te trekken.
- Denk om uitstekende vaste of losse delen van, in en aan de scooter. Deze kunnen schade veroorzaken aan de omgeving en de scooter.



Let op:

- Deze scooter is geschikt voor het vervoeren van één persoon.
- Gebruik uitsluitend originele Life & Mobility onderdelen en accessoires.
- De scooter heeft een volledig programmeerbare elektronische besturing. Het wijzigen van deze programmering mag alleen door Life & Mobility worden uitgevoerd.
- De veiligheidsinstructies en stickers nooit afdekken of verwijderen.
- Laat de scooter altijd uitgeschakeld en zonder contactsleutel achter. Hiermee voorkomt u ongewild gebruik en/of diefstal.

Eisen aan de persoon



Waarschuwing:

- Als u onder invloed bent van middelen die de rijvaardigheid kunnen beïnvloeden, mag u geen scooter rijden.



Let op:

- U dient voldoende gezichtsvermogen te hebben om in elke mogelijke gebruikssituatie veilig met de scooter te kunnen rijden.
- Houd u aan de geldende verkeersregels.
- Zorg dat u altijd door andere verkeersdeelnemers wordt opgemerkt. In het verkeer bent u als scootergebruiker kwetsbaar.
- Vermijd eenzame routes. Zorg dat er in geval van nood voor hulp gezorgd kan worden.
- Zet de scooter uit als u uw mobiele telefoon gebruikt. Winkelpoortjes kunnen geactiveerd worden.

Monteren en afstellen

(zie ook hoofdstuk 'Instellingen en verstellingen')



Waarschuwing:

- Controleer voordat u de scooter gebruikt of alle onderdelen van de scooter goed gemonteerd zijn en goed vastzitten.



Let op:

- Uw dealer kan diverse rijeigenschappen via de microprocessor voor u instellen.

Zitten in de scooter



Waarschuwing:

- Zorg dat vingers en ledematen niet bekneld raken. Wees vooral waakzaam:
 - Bij het wegklappen van armleggers.
 - Wanneer u niet de volledige controle over armen of benen heeft.

Rijden met de scooter

(zie ook hoofdstuk 'Gebruik')



Waarschuwing:

- Rijd voorzichtig op wegen die glad zijn door regen, ijsvorming of sneeuw.
- Pas op dat er geen kledingstukken loshangen. Deze kunnen tussen de wielen komen en kantelen veroorzaken.
- Wees waakzaam tegen kantelen:
 - Wanneer een grote rughoek ingesteld is.
 - Bij het oprijden van een helling.
 - Wanneer de schuiflede in de achterste stand staat.
- Hang niets aan het stuur.
- Laat niemand op de achterkant van uw scooter staan.



Let op:

- Het is in **Nederland** verplicht om uw scootmobiel minimaal WA* te verzekeren.

*WA is een aansprakelijkheidsverzekering die wettelijk verplicht wordt door de overheid. De schade, die u met uw scootmobiel aan anderen veroorzaakt en waarvoor u wettelijk aansprakelijk bent, wordt vergoed. Dit geldt niet voor de schade, die door uw schuld aan uw scootmobiel is veroorzaakt. Een verzekerd voertuig is te herkennen aan een verzekeringsplaatje aan de achterzijde.

Hellingen en andere obstakels

Waarschuwing:

- Vermijd hellingen steiler dan 10°. Het (voor- of achteruit) berijden hiervan is gevaarlijk.
- Gebruik beslist niet de vrijloop op een helling.
- Rijd voorzichtig langs een (stoep)rand. Ongelijke ondergrond verhoogt de kans op kantelen.
- Vermijd het langdurig oprijden van hellingen < 10°. Hierbij kan overmatige slijtage aan motor & elektrische onderdelen plaatsvinden.



Let op:

- Uw zwaartepunt verplaatst zich als u een helling op- of afrijdt. Wees hierop bedacht.
- Keer voorzichtig op een steile helling in verband met kantelgevaar.
- Rijd een trottoir altijd recht van voren op en af. Geef hierbij voorzichtig gas. Beter is het om een trottoir via een oprit op te rijden.
- De maximale drempelhoogte die u kunt oprijden is 10 cm.
- Zacht, glad of ongelijk terrein verhoogt het risico op gevaarlijke situaties.



Maximale hellinghoek



recht van voren
Een trottoir benaderen

Transport van de scootmobiel zonder inzittende (zie ook hoofdstuk 'Transport en opslag')



Levensgevaarlijk:

- Maak bij vervoer van de scootmobiel in een motorvoertuig altijd een transfer naar een vaste zitplaats van het motorvoertuig. Scootmobielen mogen nooit gebruikt worden als zitondersteuning in een motorvoertuig, ook niet wanneer de scootmobiel met een taxivergrendeling wordt vastgezet.



Waarschuwing:

- Zorg dat uw vingers niet bekneld raken tijdens het verkleinen van de scootmobiel.
- Til de scootmobiel nooit aan de kunststof delen van de behuizing.



Let op:

- Zorg dat de scootmobiel volledig gemonteerd is voordat u deze gaat gebruiken.



Overige

Waarschuwing:

- Zet de scootmobiel niet in direct zonlicht: de bekleding kan heet worden met mogelijk verbranding of overgevoeligheid van de huid tot gevolg.



Voorzichtig:

- Laat de scootmobiel niet in contact komen met zeewater: zeewater is agressief en tast de scootmobiel aan.
- Laat de scootmobiel niet in contact komen met zand: zand kan doordringen tot in de draaiende delen van de scootmobiel, waardoor onnodig snelle slijtage optreedt.



Let op:

Om uw veiligheid nog beter te kunnen waarborgen zijn er een aantal technische voorzorgsmaatregelen in acht genomen:

- *Bij een aangesloten acculader is de wegrijd-blokkering actief.*
- *In bochten is de snelheid automatisch begrensd.*
- *De vrijloop is begrensd.*
- *Het display waarschuwt bij een te lage accuspanning.*
- *Het display voorziet u van informatie om eventuele storingen te verhelpen.*
- *Bij signalering van een elektronisch defect zal de scooter gecontroleerd tot stilstand komen.*
- *De scooter heeft een stopknop op het bedieningspaneel om versneld tot stilstand te komen in geval van nood.*
- *De scooter heeft een ergonomisch gevormd veiligheidsstuur om verwonding van vingers en handen te voorkomen.*
- *Delen waartussen lichaamsdelen beklemd kunnen raken zijn afgeschermd.*
- *Een heupgordel om uw lichaamshouding te fixeren kan door de dealer gemonteerd worden aan de bevestigingspunten van de armliggers op de rugleuning.*

EMC goedgekeurd

De scooter is EMC (Elektro Magnetische Compatibiliteit) goedgekeurd. Uitproeven is gebleken dat de scooter niet gevoelig of schadelijk is voor mobiele communicatieapparatuur en elektronisch gestuurde apparatuur. Wees desondanks voorzichtig bij het gelijktijdig gebruik van de scooter en mobiele of elektronische apparatuur.

De Mezzo is een elektrisch aangedreven scooter, geschikt voor zowel jonge als oudere mensen die moeite hebben om zich over een langere afstand voort te bewegen.

De Mezzo scooter kunt u optimaal instellen naar uw wensen. Dit garandeert een ontspannen houding tijdens het rijden. De scooter wordt in principe met twee handen bediend. Het kost weinig kracht om met de scooter te rijden en de bediening is eenvoudig. De Mezzo is leverbaar als 3-wiel- en 4-wielscooter.

Deze handleiding omschrijft de standaardinstellingen van uw scooter. Achterin deze gebruikershandleiding is een lijst opgenomen waar u uw specifieke instellingen kunt noteren.

- Bedoeld gebruik: buitenshuis, tussen -25° C en + 50° C, op verharde paden & wegen
- L x b x h: 138 x 64 x 119 cm
- L x b x h (zonder stoel): 138 x 64 x 88 cm
- Gewicht zonder accu's (met accu's 60 Ah): 80 kg (118 kg)
- Gewicht zwaarste los te nemen deel (stoel): 15 kg
- Maximale statische stabiliteit helling af: 15 °
- Maximale statische stabiliteit helling op: 15 °
- Maximale statische stabiliteit zijwaarts op helling: 15 °
- Maximale dynamische stabiliteit helling op: 10 °
- Maximale veilige hellingshoek: 10 °
- Max. rij-afstand met volgeladen accu's*: 35 km (50Ah) / 40 km (60 Ah) / 50 km (73 Ah)
- Maximale obstakelhoogte: 10 cm
- Maximaal af te rijden obstakel (stoep): 10 cm
- Bodemvrijheid: 8 cm
- Max. (programmeerbare) snelheid: 15 km/h**
- Minimale remweg (programmeerbaar): 300 cm
- Zithoek: 5 °
- Zitdiepte: 42 cm
- Zitbreedte: 48 cm
- Zithoogte t.o.v. voetplateau (min. - max.): 44 - 54 cm
- Hoogte voetplateau t.o.v. grond: 17 cm
- Rughoek: 90 - 180°
- Rughoogte: 48 cm
- Armleggerhoogte (tot zitting): 20 cm
- Armleggerlengte (tot rugleuning): 26 cm
- Draaistraal (radius): 140 cm
- Keerruimte: 160 cm
- Gewicht testdummy: 160 kg
- Max. gebruikersgewicht: 160 kg
- Benodigde bedieningskracht: ca. 1 N
- Accucapaciteit (naar keuze): 50/60***/73*** Ah
- Max. laadvermogen: 8 Amp
- Motor, transaxle: 500 watt 24 V
- Magneetrem: 8 Nm 24 V
- Demontabel voor transport: beperkt
- Wielmaat: 3.00 – 8
- Voldoet aan: EN 12184 klasse C

* *Afhankelijk van de ingestelde snelheid, buitentemperatuur, gewicht gebruiker, bandenspanning etc.*

** *Minder is mogelijk*

*** *Gelaccu's*

De scootmobiel is uitgerust met 2 droge (gel) accu's van 12 Volt. De volgende typen zijn geschikt:

- 50 Ah (228 x 140 x 255 mm)
- 60 Ah*** (259 x 169 x 178 mm)
- 73 Ah*** (276 x 171 x 210 mm)

Testspecificaties

- De scooter voldoet aan de volgende normen: ISO 7176- 8,9,14,16
- Eisen en testmethodes voor statische, -schok- en vermoeiingssterkte: ISO 7176-8
- Klimaattest voor scooters: ISO 7176-9
- Aandrijf- en besturingssystemen voor scooters: ISO 7176-14
- Eisen voor weerstand tegen ontbranding: ISO 7176-16

Service en technische ondersteuning

Raadpleeg uw dealer in geval van vragen over specifieke instellingen, onderhoud of reparatie. Houd altijd het serienummer bij de hand. Deze vindt u op de CE-sticker van de scootmobiel (zie ook pag. 20).

Technische levensduur

Door Life & Mobility wordt aan dit product een technische levensduur toegeschreven van 6 jaar. Dit wil zeggen dat het product in deze periode reparabel, veilig en bruikbaar is.

Bovengenoemde verklaring is alleen dan van toepassing wanneer de gebruiker het product gebruikt in de hoedanigheid waarin deze door Life & Mobility is bestemd en als zodanig CE-gemarkeerd, inclusief eventuele originele accessoires.

- Bedoeld gebruik: buitenshuis, tussen -25° C en + 50° C, op verharde paden & wegen
- L x b x h: 138 x 64 x 119 cm
- L x b x h (zonder stoel): 138 x 64 x 65 cm
- Gewicht zonder accu's (met accu's 60 Ah): 89 kg (127 kg)
- Gewicht zwaarste los te nemen deel (stoel): 15 kg
- Maximale statische stabiliteit helling af: 15 °
- Maximale statische stabiliteit helling op: 15 °
- Maximale statische stabiliteit zijwaarts op helling: 15 °
- Maximale dynamische stabiliteit helling op: 10 °
- Maximale veilige hellingshoek: 10 °
- Max. rij-afstand met volgeladen accu's*: 30 km (50 Ah) / 35 km (60 Ah) / 45 km (73 Ah)
- Maximale obstakelhoogte: 10 cm
- Maximaal af te rijden obstakel (stoep): 10 cm
- Bodemvrijheid: 8 cm
- Max. (programmeerbare) snelheid: 15 km/h**
- Minimale remweg (programmeerbaar): 300 cm
- Zithoek: 5 °
- Zitdiepte: 42 cm
- Zitbreedte: 48 cm
- Zithoogte t.o.v. voetplateau (min. - max.): 44 - 54 cm
- Hoogte voetplateau t.o.v. grond: 17 cm
- Rughoek: 90 - 180°
- Rughoogte: 48 cm
- Armleggerhoogte (tot zitting): 20 cm
- Armleggerlengte (tot rugleuning): 26 cm
- Draaistraal (radius): 167 cm
- Keerruimte: 195 cm
- Gewicht testdummy: 160 kg
- Max. gebruikersgewicht: 160 kg
- Benodigde bedieningskracht: ca. 1 N
- Accucapaciteit (naar keuze): 50/60***/73*** Ah
- Max. laadvermogen: 8 Amp
- Motor, transaxle: 500 watt 24 V
- Magneetrem: 8 Nm 24 V
- Demontabel voor transport: beperkt
- Wielmaat: 3.00 – 8
- Voldoet aan: EN 12184 klasse C

* *Afhankelijk van de ingestelde snelheid, buitentemperatuur, gewicht gebruiker, bandenspanning etc.*

** *Minder is mogelijk*

*** *Gelaccu's*

De scootmobiel is uitgerust met 2 droge (gel) accu's van 12 Volt. De volgende typen zijn geschikt:

- 50 Ah (228 x 140 x 255 mm)
- 60 Ah*** (259 x 169 x 178 mm)
- 73 Ah*** (276 x 171 x 210 mm)

Testspecificaties

- De scooter voldoet aan de volgende normen: ISO 7176- 8,9,14,16
- Eisen en testmethodes voor statische, -schok- en vermoeiingssterkte: ISO 7176-8
- Klimaattest voor scooters: ISO 7176-9
- Aandrijf- en besturingssystemen voor scooters: ISO 7176-14
- Eisen voor weerstand tegen ontbranding: ISO 7176-16

Service en technische ondersteuning

Raadpleeg uw dealer in geval van vragen over specifieke instellingen, onderhoud of reparatie. Houd altijd het serienummer bij de hand. Deze vindt u op de CE-sticker van de scootmobiel (zie ook pag. 20).

Technische levensduur

Door Life & Mobility wordt aan dit product een technische levensduur toegeschreven van 6 jaar. Dit wil zeggen dat het product in deze periode reparabel, veilig en bruikbaar is.

Bovengenoemde verklaring is alleen dan van toepassing wanneer de gebruiker het product gebruikt in de hoedanigheid waarin deze door Life & Mobility is bestemd en als zodanig CE-gemarkeerd, inclusief eventuele originele accessoires.

Controle van de levering

Controleer voordat u de scootmobiel gaat gebruiken of de levering overeenkomt met onderstaande productbeschrijving. Indien u bij aflevering transportschade constateert, geef dit dan door aan uw dealer. Life & Mobility vertrouwt erop dat de scootmobiel aan uw verwachtingen voldoet en wenst u er veel gemak van.

Productbeschrijving

Scootmobiel

- A. Stuur met bedieningspaneel
- B. Mandje
- C. Koplamp
- D1. Richtingaanwijzers (oranje)
- D2. Remlichten/Achterlichten (rood)
- E. Voorwiel
- F. Voetplateau
- G. Accudeksel
- H. Vrijloophendel
- I. Achterwiel
- J. Elektronica deksel

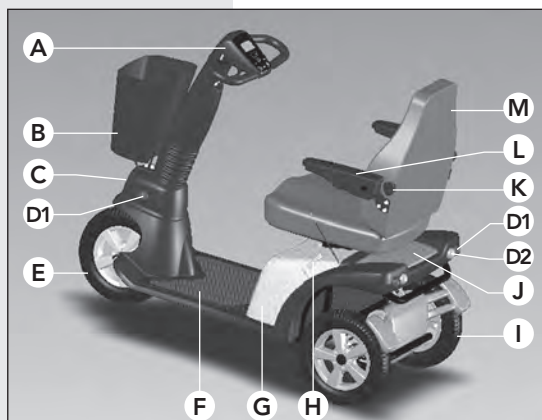

Productbeschrijving scootmobiel

Stoel

- K. Lumbaalverstelknop
 - L. Opklapbare armleggers
 - M. Rugleuning
 - N. Verstelwielletje armlegger
 - O. Rughoekhendel
 - P. Stoelhendel
- (omhoog/omlaag en draaien)



Productbeschrijving stoel

Stuur

- Q. Contactslot
- R. Inbusschroef stuurhoogte
- S. Acculaadcontact
- T. Hoekverstelhendel stuur



Productbeschrijving stuur

Controle van de levering

Controleer voordat u de scootmobiel gaat gebruiken of de levering overeenkomt met onderstaande productbeschrijving. Indien u bij aflevering transportschade constateert, geef dit dan door aan uw dealer. Life & Mobility vertrouwt erop dat de scootmobiel aan uw verwachtingen voldoet en wenst u er veel gemak van.

Productbeschrijving

Scootmobiel

- A. Stuur met bedieningspaneel
- B. Mandje
- C. Koplamp
- D1. Richtingaanwijzers (oranje)
- D2. Remlichten/Achterlichten (rood)
- E. Voorwielen
- F. Voetplateau
- G. Accudeksel
- H. Vrijloophendel
- I. Achterwiel
- J. Elektronica deksel

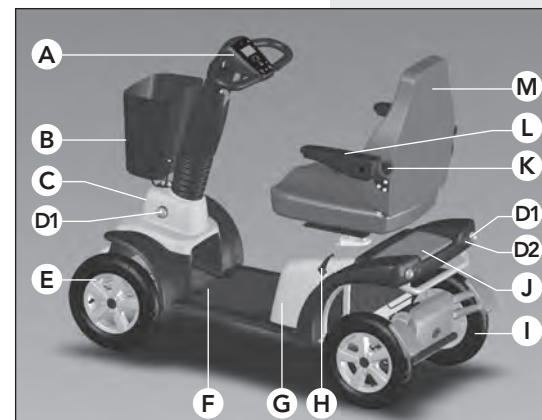

Productbeschrijving scootmobiel

Stoel

- K. Lumbaalverstelknop
 - L. Opklapbare armleggers
 - M. Stoel
 - N. Verstelwielletje armlegger
 - O. Rughoekhendel
 - P. Stoelhendel
- (omhoog/omlaag en draaien)



Productbeschrijving stoel

Stuur

- Q. Contactslot
- R. Inbusschroef stuurhoogte
- S. Acculaadcontact
- T. Hoekverstelhendel stuur



Productbeschrijving stuur

Bedieningspaneel

- U. Stand-by toets / Stopknop
- V. Alarmlichten
- W. Display
- X. Snelheid verlagen toets
- Y. Gashendel vooruit / achteruit*
- Z. Achteruitrijdtoets of Hi Lo functie
- a. Richtingaanwijzer rechts
- b. Richtingaanwijzer links
- c. Claxon
- d. Richtingaanwijzer rechts
- e. Richtingaanwijzer links
- f. Gashendel vooruit / achteruit*
- g. Snelheid verhogen toets
- h. Menu-toets
- i. Verlichting

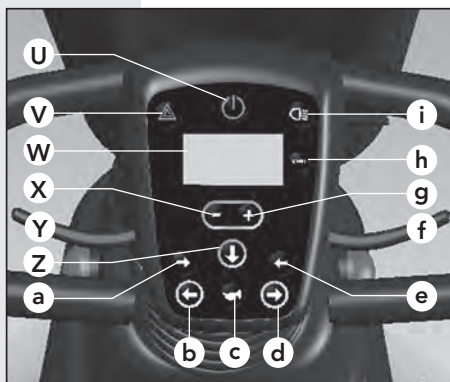

Productbeschrijving
bedieningspaneel

Voorzieningen

- Mand
- Verlichting
- Remlichten
- Claxon
- Torsievering op voor- en achterwielen
- Semi-onafhankelijke vering op de achteras (en op vooras bij 4-wieler)
- Comfortabele stoel, voorzien van voorgevormd zitvlak en rugleuning, met verstelbare lumbaal
- Eenvoudige en lichte bediening van stuur en stuurhendels
- In display uitleesbaar: km/h, tripafstand, totaal km, datum en tijd
- Duidelijke accu-indicatie en waarschuwing bij lage accuspanning
- Voorzien van on/off button om rijstand te (de-)activeren

* Afhankelijk van hoe de scooter is afgesteld.

Veiligheids- en comfortvoorzieningen

- Ergonomisch veiligheidsstuur met zachte bekleding en in hoogte en diepte te verstellen d.m.v een gasveer
- Grote koplamp
- Begrensde vrijloop (4 km/u)
- Automatische snelheidsbegrenzer in bochten
- Na bocht richtingaanwijzer automatisch uit
- Spiegel (optie)
- Voetgas (optie)

Niet afgebeeld

Diverse accessoires zijn optioneel leverbaar, waaronder:

- In hoogte instelbare armleuningen
- Gepolsterde armleuningen
- Schuifsele onder stoel
- Heupgordel
- Extra voetgasbediening incl. knijpbediening*
- Achteruitkijkspiegel
- Antikiepesteunen
- Stokhouders
- Rollatorhouder
- Beugel t.b.v. bevestiging extra mand aan rugleuning
- Extra boodschappenmand
- Inzettas Scoox t.b.v. extra mand
- Voetondersteuning
- Gevoerd schootkleed regen- en windbestendig
- Regenbestendige afdekhoes
- 4 Fixatie-ogen (Mezzo 3)/ 2 fixatie-ogen (Mezzo 4)

Voor meer accessoires zie www.life-mobility.com.

* Niet mogelijk i.c.m. Hi Lo functie.

Aanduidingen op de scootmobiel

Op de scootmobiel bevinden zich een aantal stickers. Hieronder een overzicht, met de locatie waar zij zich bevinden.

CE-sticker

De scootmobiel voldoet aan de bepalingen gesteld in de richtlijn voor Medische Hulpmiddelen en is voorzien van een CE-markering.

De CE-sticker bevindt zich onder het elektronica-deksel (J) aan de achterkant van uw scootmobiel. Schuif het deksel naar achteren en leg deze apart.



CE-sticker



Let op:

- Schuif het elektronica-deksel altijd terug naar voren, deze beschermt de onderliggende elektronica.
- U hoort een klik als het elektronica-deksel juist bevestigd is.



Vrijloopsticker (zie ook pag. 29)

De sticker boven de vrijloophendel geeft de "duwstand" aan. In deze stand is de scootmobiel vrij te verrijden.

De sticker onder de vrijloophendel geeft aan dat de scootmobiel gereed is om elektrisch te rijden.

Aansluitschema accu

Aan de binnenzijde van het accudeksel is het aansluitschema voor de accu geplaatst. Hierin zijn ook de zekering en de motorregeling opgenomen.



Duwstand



Elektrische rij-stand

U kunt de scootmobiel geheel naar eigen wens instellen. Het is raadzaam uw dealer te raadplegen voor de juiste instellingen.

Stoel verstellen

Zithoogte

1. Beweeg de hendel (P) omhoog (deze zit afhankelijk van de gekozen afstelling aan de linker- of rechterkant van de stoel).
Als u in de stoel zit, gaat de stoel omlaag. Als u naast de scootmobiel staat, gaat de stoel omhoog.
2. Laat de hendel (P) los.
De stoel is in de huidige stand vergrendeld.

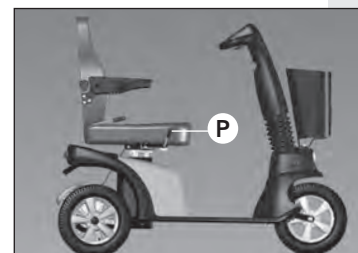

Zithoogte veranderen

Rughoek

Let op:

- Verstel de rugleuning alleen als u zelf in de stoel zit.
- De grootste rughoek (180°) is enkel bedoeld voor transport van de stoel.
- Wees waakzaam tegen kantelen:
 - Wanneer een grote rughoek ingesteld is.
 - Bij het oprijden van een helling.
 - Wanneer de schuifslide in de achterste stand staat.



1. Neem plaats in de stoel.
2. Trek de hendel (O) omhoog.
3. Duw met uw bovenlichaam de rugleuning naar achter in de gewenste positie, of:
4. Buig uw bovenlichaam naar voren om de rugleuning automatisch naar voren te laten bewegen.
5. Laat de hendel (O) los.
De rugleuning is in de huidige stand vergrendeld.



Rughoek veranderen

Armleggers



Let op:

- De stand van de armleggers verandert wanneer de rugleuning wordt versteld.

- Draai de armlegger omhoog in de gewenste hoek.
- Draai aan het verstelwiel (N) om de hoek van de armlegger te fixeren.
- Draai het verstelwiel (N) los om de armlegger naar beneden te bewegen.

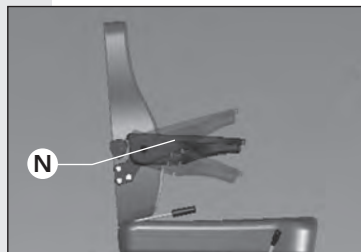

Armleggerhoek veranderen

Lumbaalsteun rugleuning

- Draai knop (K) steeds één slag. De bolling van de rugleuning verandert.
- Controleer of de nieuwe stand het gewenste resultaat heeft. Er zijn 3 standen.



Lumbaal rugleuning verstellen

Stuur verstellen



Voorzichtig:

- Trek het stuur niet te hard omhoog bij het instellen; de maximale instelbaarheid is 8 cm.



Let op:

- Laat de stuurhoogte vooraf eenmalig goed instellen door uw dealer.
- Verstel de hoek van de stuurkolom niet tijdens het rijden. Het stuur kan door een gasveer vanzelf naar voren bewegen.

Stuurhoogte

- Draai de (inbus)schroef (R) met een inbus-sleutel los.
- Stel de hoogte van het stuur in.
- Draai de schroef weer stevig vast.



Stuurhoogte instellen



Stuurhoek veranderen

Hoek stuurkolom

- Neem plaats in de stoel.
- Knijp de hendel (T)* in.
- Trek de stuurkolom naar u toe, of duw deze van u af tot de gewenste stand bereikt is.
- Laat de hendel los.

De stuurkolom is nu vergrendeld.

* Deze bevindt zich links of rechts afhankelijk van hoe de scootmobiel is afgesteld.

Controle vooraf

Controleer voor het wegrijden het volgende:

- De werking van de verlichting,
- De accuspanning in de display (zie pag. 28),
- De bandenspanning (zie hoofdstuk 'Onderhoud'),
- Of de vrijloophendel naar beneden wijst (elektrische rij-stand, zie pag. 20),
- Of de acculader verwijderd is.

Zelf in- en uitstappen

Let op:

- Zorg ervoor dat de stoel goed vergrendeld is voordat u gaat rijden.

Instappen / Uitstappen

1. Duw de stoelhendel (P)* omlaag.
2. Draai de stoel een kwartslag linksom of rechtsom.
3. Stap in of uit.
4. Draai de stoel terug tot u een klikgeluid hoort.

De stoel is nu vergrendeld.

Inschakelen

1. Steek de sleutel in het contactslot (Q).
2. Draai de sleutel een kwartslag rechtsom.
3. Wacht totdat '0 km/h' in het display verschijnt.

De scootmobiel is nu klaar om te rijden.

Snelheid

De snelheid is in te stellen om verschil te maken tussen gebruik binnenshuis en gebruik buitenshuis.

* Deze bevindt zich links of rechts afhankelijk van hoe de scootmobiel is afgesteld.



Productbeschrijving stoel



Productbeschrijving stuur

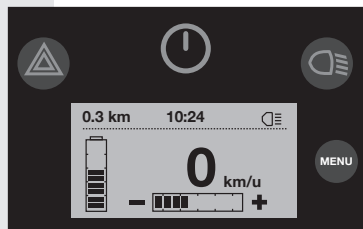

Klaar voor gebruik



Waarschuwing:

- Doseer uw snelheid vóórdát u een bocht instuurt. De bochtensnelheidsbegrenzer zal uw snelheid pas aanpassen als de bocht scherp is. De scooter kan kantelen.
- Ondanks de kleine draaicirkel van de scootmobiel kan het indraaien van liften of deuren moeilijk zijn. Zorg dat u altijd de juiste lage snelheidsinstelling gebruikt voor kort manoeuvreren.



Let op:

- Doseer uw snelheid met de gashendel. De snelheidsinstelling bepaalt hoe hard u rijdt als u de gashendel volledig inknijpt.
- Controleer of de weg achter u vrij is tijdens het achteruit rijden.
- De scootmobiel rijdt langzamer achteruit dan vooruit.
- Tijdens het achteruit rijden klinkt er een geluidssignaal.
- Op verzoek kan uw dealer de (wijze van) bediening van de gashendel wijzigen.

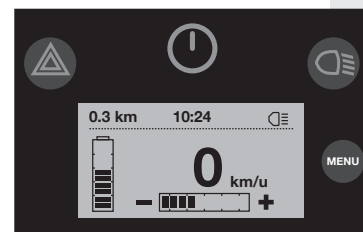

Standaardweergave snelheidsindicator



Binnenshuis, winkels, etc.



Op het trottoir



In drukke straten



Op rustige wegen

De snelheidsindicator staat standaard op 4 blokjes, dit is 40% van het totale vermogen. De maximale snelheid is standaard ingesteld op 15 km/u. Uw dealer heeft de mogelijkheid om de snelheidsinstelling aan te passen.

1. Druk op de + of - toets om de snelheidsinstelling aan te passen.

Kies voor iedere situatie een geschikte snelheidsinstelling.

- Binnenshuis, winkels etc., 1 tot 2 blokjes
- Op het trottoir: tot 4 blokjes
- In drukke straten: tot 7 blokjes
- Op rustige wegen: tot 10 blokjes

Vooruit en achteruit rijden

1. Knijp de gashendel (f)* langzaam in.
De scootmobiel gaat vooruit rijden.
2. Knijp de gashendel verder in.
De scootmobiel gaat sneller vooruit rijden.
3. Laat de gashendel los.
De scootmobiel stopt. De remlichten lichten op.
4. Gebruik hendel (Y)* om achteruit te rijden.

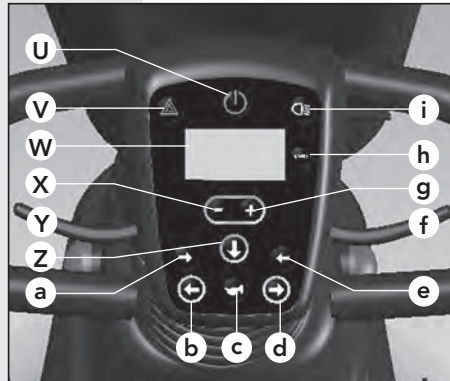

Bedieningspaneel

Stand-by toets / stopknop

De stand-by toets / stopknop (U) heeft twee functies:

- De scootmobiel wordt tijdelijk 'uitgezet'. U kunt dan zonder de contactsleutel om te draaien veilig over uw stuur reiken. De rijbediening is uitgeschakeld zodat onbedoeld wegrijden niet mogelijk is.
- Gebruikt u de stand-by toets / stopknop tijdens het rijden, dan komt u sneller tot stilstand.



Stand-by toets / stopknop geactiveerd

Verlichting**Let op:**

- Na een scherpe bocht schakelen de richtingaanwijzers automatisch uit.
- De éénhandige bediening kan uw dealer voor u instellen.
- Het standaard geluidssignaal van de alarmlichten kan uw dealer voor u uitschakelen.

1. Druk op toets (i) om de verlichting in of uit te schakelen.
2. Druk op toets (b) of (d) om de richtingaanwijzers aan of uit te zetten.
3. Druk op de toets (V) om de alarmlichten in of uit te schakelen.

* Afhankelijk van hoe de scootmobiel is afgesteld.

Accu's**Voorzichtig:**

- Nieuwe accu's moeten ingereden worden. Accu's beschikken pas na een aantal keer gebruiken en opladen over hun volledige capaciteit. Houd daar rekening mee bij uw eerste ritten.
- Laad de accu's dagelijks op als u veel met de scootmobiel rijdt en om de paar dagen als u weinig rijdt. Dit verlengt de levensduur.
- Laad de accu's altijd volledig op.
- Voorkom dat de accu's geheel ontladen worden. De scootmobiel valt stil en het heeft een negatieve uitwerking op de levensduur van de accu.
- Laad volledig ontladen accu's zo snel mogelijk in een cyclus van 24 uur op.
- Houd uw accu's niet gedurende langere tijd in ontladen toestand.
- Leg nooit metalen delen op de accu's: dit kan kortsluiting veroorzaken en de accu's beschadigen.

**Let op:**

- Bij lage temperaturen hebben de accu's een lagere capaciteit. Hierdoor neemt ook de actieradius af.
- Zet de scootmobiel iedere nacht aan de oplader weg.
- U kunt de meegeleverde accu's niet overladen. Dankzij spanningsbegrenzing schakelt de lader automatisch uit als de accu's vol zijn.
- Gebruik uitsluitend acculaders van Life & Mobility.
- Indien u andere accu's gebruikt dan de door Life & Mobility geleverde accu's, zorg dan voor een goede opsluiting hiervan om verschuiving te voorkomen. Bij nalaten hiervan kan dit tot kortsluiting leiden.

Hi Lo functie

Deze functie is standaard in de UK, optioneel in overige landen.

Aflesen van de accustatus

De batterijvormige indicator op het scherm toont de resterende accucapaciteit:

| Accustatus | Indicatie |
|------------------------|---|
| Alle blokjes zichtbaar | De accu's zijn vol. |
| 3 blokjes zichtbaar | U kunt nog 5 - 10 km rijden (afhankelijk van het type accu's en overige omstandigheden). Bij voorkeur nu opladen. |
| 1 blokje zichtbaar | De scootmobiel z.s.m. opladen. Het scherm geeft een waarschuwing. |

Opladen accu's

1. Steek de stekker van de acculader in het acculaadcontact (S).
2. Steek de stekker van het netsnoer in een wandcontactdoos.
3. Maak de laadcyclus van 8 - 10 uur altijd geheel af.

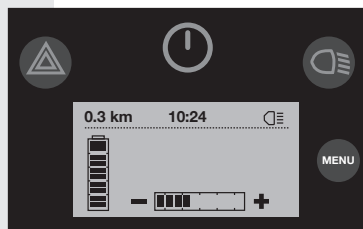

Accustatus: vol

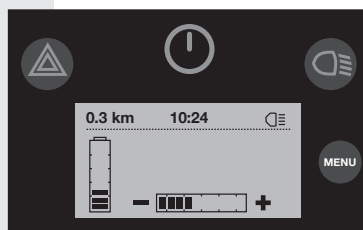

Accustatus: 5 - 10 km resterend



Accustatus: leeg



Acculaadcontact



Vrijloophendel

Vrijloophendel

Waarschuwing:

- Gebruik deze functie nooit op een helling of tijdens het rijden. De rem is dan buiten werking. Draai de vrijloophendel na elk gebruik van de vrijlooffunctie naar beneden om de rem weer in te schakelen.

1. Draai de vrijloophendel naar boven om de scootmobiel met de hand te verrijden. Iedere 2 seconden klinkt een pieptoon om u te attenderen op de ingeschakelde vrijloop.
2. Draai de vrijloophendel weer naar beneden voor de elektrische rij-stand. Wen uzelf dit aan na elk gebruik.

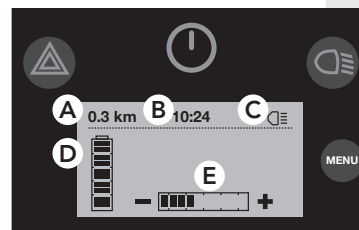

Beginscherm

Gebruikersmenu

1. Beginscherm
Het (begin)scherm in het bedieningspaneel geeft standaard de volgende informatie weer:
 - de afgelegde afstand (A),
 - de kloktijd (B),
 - verlichting aan/uit (C),
 - de accustatus (D),
 - de snelheid (E)
2. Druk op de menu-toets.
Het tweede menu (afstanden) wordt getoond en geeft weer:
 - de totaal afgelegde afstand (F),
 - de ritafstand (G).
3. Druk nogmaals op de menu-toets.
Het derde menu wordt getoond en geeft weer:
 - de tijd en de datum (H).
4. Wacht een paar seconden.
Het scherm springt automatisch terug naar het beginscherm.

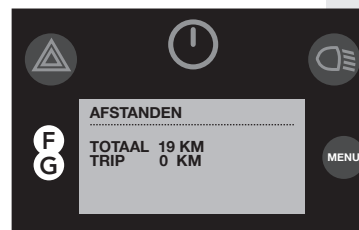

Menu afstanden



Menu tijd & datum

De dagteller op 0 zetten

1. Druk in het tweede menu (afstanden) gedurende 2 seconden op de menu-toets.
De dagteller is op 0 gezet.

Tijd en datum instellen

1. Kies het derde menu (tijd & datum).
2. Druk vervolgens langdurig op de menu-toets.
In het wijzigingsmenu knipperen de 'uren'.
3. Stel met de + en – toets de juiste uurtijd in.
4. Druk nogmaals op de menu-toets om de uren vast te leggen.
De minuten gaan knipperen.
5. Stel met de + en – toets de juiste minuten-tijd in en druk op de menu-toets.
De datumaanduiding gaat knipperen.
6. Stel met de + en – toets de juiste dag, maand en het jaar in.
7. Druk op de menu-toets om te bevestigen.
U keert automatisch terug naar het derde menu (tijd & datum).

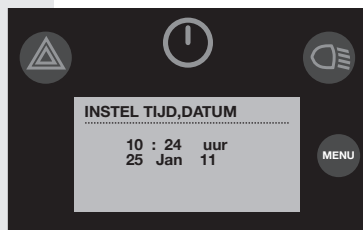

Tijd & datum instellen

Stallen

Plaats tijdens het stallen van uw scootmobiel een kettingslot door een van de wielen voor extra veiligheid.

Reinigen**Voorzichtig:**

- Gebruik geen bleek- of oplosmiddelen.
- Gebruik geen hogedrukreiniger om de scootmobiel te reinigen.

Let op:

- Reinig de bekleding en de bekapping regelmatig.

Bekleding

1. Verwijder lichte verontreiniging met een oplossing van mild reinigingsmiddel en warm water.
2. Schrob de bekleding met een zachte borstel voorzichtig af wanneer de verontreiniging in de bekleding is getrokken.

Bekapping

1. Reinig de bekapping met een niet-schurende reiniger.
2. Zet de bekapping in een niet-schurende autowas.

Accu's (zie ook hoofdstuk 'Gebruik')**Voorzichtig:**

- Accu's kunnen gevaarlijk zijn. Laat uw accu's uitsluitend installeren en onderhouden door een gekwalificeerde scootermonteur. Deze beschikt over de benodigde kwalificatie en gereedschappen om de inbouw en het onderhoud veilig en correct uit te voeren.
- De scooter maakt gebruik van twee accu's met 24-volt serieschakeling. Gebruik nooit tegelijkertijd:
 - Accu's van verschillende fabrikanten
 - Accu's met verschillende technologieën
 - Accu's met verschillende datumcodes
 - Gelaccu's in combinatie met AGM accu's

Let op:

- Laad accu's voorafgaand aan het eerste gebruik altijd volledig op.

- Laat de accu's minimaal één keer per maand gedurende 24 uur aaneengesloten opladen.
- De aansluitwijze van de accu's is op een schema in het accudeksel verduidelijkt.
- Wees voorzichtig met beschadigde accu's. Laat het (milieuvriendelijk) vervangen van de accu's over aan uw dealer.

Banden

⚠️ Waarschuwing:

- Zorg er in verband met veiligheid voor dat de bandenspanning van uw scootmobiel in orde is. Bij een te lage bandenspanning verslechtert de wegligging, wordt de actieradius kleiner en het sturen is zwaarder.

⚠️ Let op:

- Neem in geval van een lekke band contact op met uw dealer.
- De luchtbanden van de scootmobiel moeten voldoende spanning hebben. Controleer dit regelmatig.
- Een te lage bandenspanning zorgt ervoor dat u minder ver kunt rijden.
- De spanning van de voorband moet minimaal 2,0 bar zijn.
- De spanning van de achterbanden moet minimaal 2,5 bar zijn.
- De maximale bandenspanning is 3,5 bar.
- Een te hoge bandenspanning rijdt oncomfortabel.
- Controleer de banden regelmatig op slijtage en op (uitdrogings-) scheuren.

Service en technische ondersteuning

Breng de scootmobiel minimaal 1 keer per jaar voor een servicebeurt en controle naar uw dealer. Preventief onderhoud voorziet in de controle op het goede en juiste functioneren van alle bewegende delen, alsmede de elektronica en de conditie van de accu's.

Reparaties dienen uitsluitend door uw dealer of door Life & Mobility te worden uitgevoerd, waarbij uitsluitend door Life & Mobility geleverde originele onderdelen mogen worden gebruikt.

Onderhoudsmatrix

In onderstaande matrix zijn de onderdelen aangegeven die regelmatig gecontroleerd moeten worden. Als er een gebrek is ontstaan kunt u de dealer inschakelen om dit te verhelpen.

| Onderdeel | Actie | Dagelijks | Wekelijks | Maandelijks | Per kwartaal | Per jaar |
|------------------|---|-----------|-----------|-------------|--------------|----------|
| Acculader | Controleren op werking | X | | | | |
| Banden | Controleren bandenspanning (voor: 2,0 bar, achter: 2,5 bar) | | X | | | |
| Verlichting | Controleren werking | X | | | | |
| Behuizing | Reinigen met vochtige doek | | X | | | |
| Verbindingen | Controleren op breuk | | X | | | |
| Draai-mechanisme | Controleren op werking en speling | | | X | | |
| Accu's | 24-uurs oplaadcyclus | | | X | | |
| Parkeerrem | Controleren op werking | | | | X | |
| Banden | Controleren op slijtage | | | X | | |
| Scootmobiel | Servicebeurt | | | | | X |

**Transport van de scootmobiel****Levensgevaarlijk:**

- Maak bij vervoer van de scootmobiel in een motorvoertuig een transfer naar een vaste zitplaats van het motorvoertuig. Scootmobielen mogen nooit gebruikt worden als zitondersteuning in een motorvoertuig, ook niet wanneer de scootmobiel met een taxi-vergrendeling wordt vastgezet.

Voorzichtig:

- Til de scootmobiel nooit aan de kunststof delen van de behuizing.

De rugleuning platleggen

- Ga naast de scootmobiel staan.
- Houd de rugleuning stevig vast.
- Trek de hendel (O) omhoog.
- Duw de rugleuning voorover.
- Laat de hendel (O) los.

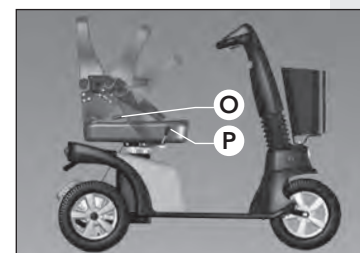

Rugleuning platleggen

De stoel verwijderen

- Draai de hendel (P) naar beneden.
- Draai de stoel een beetje.
- Til de stoel van de scootmobiel.

Let op:

- De stoel is zwaar. Vraag indien nodig om hulp.

De stuurkolom platleggen

- Ga naast de scootmobiel staan.
- Knijp in de stuurverstellingshendel (T).
- Beweeg de stuurkolom zo ver mogelijk in de richting van de stoel.

Tip: wanneer de stoel verwijderd is kan de stuurkolom verder platgelegd worden.

- Laat de hendel weer los.



Stuurkolom platleggen

Transport

1. Draai de vrijloophendel naar boven.
2. Rijd de scootmobiel het voertuig in.
3. Zet de scootmobiel uit.
4. Zorg er voor dat de scootmobiel goed is verankerd.

Opslag bij niet gebruiken van de scootmobiel

Let op:

- *Berg accu's altijd in volledig geladen toestand op.*
- *Volledig opgeladen gelaccu's en AGM-accu's kunnen hun lading tot zes maanden vasthouden, maar moeten altijd worden opgeladen voorafgaand aan gebruik.*
- *Vermijd opslag van accu's bij extreem hoge of extreem lage temperaturen.*
- *Bij gesloten gelaccu's en AGM accu's hoeft geen water bijgevoerd te worden. Raadpleeg een gekwalificeerde scootermonteur bij eventuele prestatie-problemen.*

Langer dan een week:

- Sluit minimaal 1 keer per week de acculader aan om de conditie van de accu's op peil te houden of zet de scootmobiel aan de acculader weg.

Zeer langdurig (bv. tijdens de winter of door ziekte):

- Laat de bedrading van de accu's door uw dealer ontkoppelen.

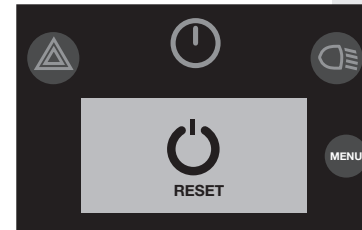

Resetten

Algemeen

Let op:

- *Probeer een storing nooit zelf te verhelpen. Neem contact op met uw dealer.*

1. Bij een storing: het display meldt de storing.
2. Druk op de menutoets om de storingstekst te lezen.
3. Druk op de stand-by toets om de besturing te 'resetten': in veel gevallen kunt u dan verder rijden.
4. Neem contact op met uw dealer voor het verhelpen van de storing indien resetten niet helpt.
5. Geef de melding van de storing door aan uw dealer.

Garantievoorwaarden

De producten van Life & Mobility zijn met zorg samengesteld en nauwkeurig gecontroleerd voordat zij de fabriek verlaten. Mocht blijken dat een product niet aan de verwachtingen voldoet, dan kunt u zich wenden tot de partij waar u het product heeft aangeschaft. Life & Mobility respecteert de wet- en regelgeving, ter bescherming van de consument, die van toepassing zijn in het land van aanschaf.

Buiten de garantie vallen gebreken ontstaan door: niet in acht nemen van gebruiks- en onderhoudsvoorschriften, anders dan normaal gebruik, slijtage, onachtzaamheid, overbelasting, ongeval door derden, toegepaste, niet originele onderdelen en gebreken waarvan de oorzaak is gelegen buiten het product.

Met deze garantie vervalt elke andere garantie; in de wet bepaald, of mondeling meegedeeld, behoudens dat wat door Life & Mobility schriftelijk wordt gegarandeerd.

Garanties gelden uitsluitend binnen de EU.

Afvoeren product en verpakking

Alle onderdelen van uw scootmobiel zijn recyclebaar. De dealer is bekend met de inzamelpunten voor het afdanken van de scootmobiel.

Vanuit milieuoogpunt adviseren wij om de verpakking en de scootmobiel zoveel mogelijk gescheiden af te voeren, zodat de gebruikte materialen efficiënt gerecycled kunnen worden.

Deze handleiding is met de grootst mogelijke zorg samengesteld en is gebaseerd op de informatie zoals bij Life & Mobility bekend op het moment van verschijnen. Life & Mobility neemt geen verantwoordelijkheid voor eventuele fouten in de tekst of gevolgen daarvan.

De informatie in deze handleiding is van toepassing op de standaard uitvoering van het product. Life & Mobility neemt geen verantwoordelijkheid voor eventuele schade ontstaan door wijzigingen in of aanpassingen op het product na het moment van eerste verkoop. Tevens kan Life & Mobility niet aansprakelijk gesteld worden voor schade door werkzaamheden door derden.

De informatie in deze handleiding mag op geen enkele manier vermenigvuldigd en/of openbaar gemaakt worden, zonder de voorafgaande schriftelijke toestemming van Life & Mobility.

De door Life & Mobility gebruikte handelsnaam en handelsmerken mogen krachtens de handelsnaamwet niet als vrij worden beschouwd.

Aan deze tekst kunnen geen rechten worden ontleend. Wijzigingen voorbehouden.

© Life & Mobility – Alle rechten voorbehouden

Dear user,

By choosing a Mezzo mobility scooter you have chosen unequalled security, quality and driving pleasure! We hope you will drive many comfortable and safe miles and trust that you will enjoy the freedom offered by the Mezzo.

In this user manual you will find everything you need to know about the Mezzo, from safety instructions and operating functions to maintenance tips. Carefully read the user manual, so you can get the most out of your mobility scooter. Make sure that you do not lose the user manual for a possible future user.

We would like to keep you informed about updates, user experiences and other useful information. On the website **www.life-mobility.com** you can regularly read about the latest developments.

Kind regards,
Management and staff of Life & Mobility

| | |
|-----------------------------------|----|
| Safety instructions | 5 |
| Introduction | 11 |
| Technical specifications | 12 |
| Product description | 16 |
| Settings and adjustments | 21 |
| Use | 24 |
| Maintenance | 31 |
| Transport and storage | 35 |
| Faults | 37 |
| Default settings | 38 |
| Disposal of product and packaging | 39 |

As the user of the mobility scooter, you are always responsible for complying with the locally applicable safety instructions and guidelines. It is important to first acquire driving experience under the supervision of an experienced instructor. Your dealer can advise you on this.

Life & Mobility accepts no liability for any loss or injury caused by negligence or by failure to comply with the safety instructions.



Attention:

- If you see this symbol in the manual, it indicates a supplementary instruction. Always follow this instruction. Negligence may adversely affect the operation of the mobility scooter and may cause physical injury or damage to the mobility scooter or the environment.

General



Warning:

- Never change the construction of the mobility scooter.
- Keep the mobility scooter away from open fire.



Be careful:

- Use the basket only to transport objects.
- Do not use your mobility scooter to pull vehicles, carts, etc.
- Remember that there are protruding parts, both fixed and loose, in and on the mobility scooter. These can cause damage to the surroundings and the mobility scooter.



Attention:

- This mobility scooter is suitable for transporting a single person.
- Only use original Life & Mobility parts and accessories.
- The mobility scooter has a fully programmable electronic control system. Changes to the programming must only be made by Life & Mobility.
- Never cover or remove the safety instructions and stickers.
- Always switch off the mobility scooter and take out the ignition key before leaving it. This prevents unwanted use and/or theft.

Personal requirements



Warning:

- If you are under the influence of substances that may affect your ability to drive, you may not drive the mobility scooter.



Attention:

- Your vision must be adequate to drive the mobility scooter safely in any situation that may occur during use.
- Please follow the relevant traffic rules that apply.
- Make sure that you can always be seen by other road users. As a user of a mobility scooter you are very vulnerable on the road.
- Avoid quiet routes. Make sure that help can be arranged in the event of an emergency.
- Switch off the mobility scooter if you are using your mobile telephone. Your mobility scooter may activate security gates in shops.

Assembling and adjustment

(see also the chapter 'Settings and adjustments')



Warning:

- Before using the mobility scooter, check that all components of the mobility scooter are properly mounted and secured.



Attention:

- Your dealer can set up the various driving features for you with the microprocessor.

Sitting in the mobility scooter



Warning:

- Make sure that your fingers and limbs do not get trapped. Always be very careful:
 - When folding away armrests.
 - If you are not in full control of your arms or legs.

Driving the mobility scooter

(see also the chapter 'Use')



Warning:

- Drive carefully on roads that are slippery due to rain, black ice or snow.
- Make sure that no loose clothing can get caught. It can obstruct the wheels and cause the scooter to overturn.
- Watch out for overturning:
 - If you have set up the seat with a large back angle.
 - When driving up a slope.
 - If the slide system is in the rear-most position.
- Do not transport anything on the handlebars.
- Do not let anyone stand on the rear of your mobility scooter.

Slopes and other obstacles

Warning:

- Avoid slopes with a gradient greater than 10°. Driving on slopes (forwards or in reverse) is always dangerous.
- You must never free wheel down a slope.
- Drive carefully along (pavement) edges. An uneven surface increases the risk of overturning.
- Avoid prolonged driving on inclines <10°. This can cause excessive wear on the engine and electrical components.



Maximum gradient

Attention:

- Your centre of gravity moves when you drive up or down a slope. Please beware.
- Turn around carefully on a steep slope as there is a greater risk of overturning.
- Always mount and leave a pavement in a forward, straight line. Accelerate very gently. It is better to mount the pavement using a curb cut.
- The maximum bump height you can drive over is 10 cm.
- Soft, slippery or uneven surfaces increase the risk of a dangerous situation.



a forward, straight line

Approaching a pavement

Transporting the mobility scooter without a driver

(see also the chapter 'Transport and storage')

Life-threatening:

- When transporting the mobility scooter in a motor vehicle, always make sure you are seated in a fixed seat of the motor vehicle. Mobility scooters may never be used as seating support in a motor vehicle, even if the mobility scooter is secured with a taxi restraint system.



Warning:

- Make sure that your fingers do not get trapped when folding down the mobility scooter.
- Never carry the mobility scooter by the plastic parts of the housing.



Attention:

- Make sure that the mobility scooter is fully assembled before use.

Miscellaneous

Warning:

- Do not put the mobility scooter in direct sunlight: the upholstery can become too hot, and cause burns or irritation to the skin.



Be careful:

- Do not allow the mobility scooter to come into contact with seawater: seawater is corrosive and will damage the mobility scooter.
- Do not allow the mobility scooter to come into contact with sand: sand may penetrate to the moving parts of the mobility scooter, causing faster wear and tear.



Attention:

- A number of technical precautions have been made to further guarantee your safety:
 - The immobiliser is activated whenever a battery charger is connected.
 - The speed in bends is automatically limited.
 - Free wheeling is limited.
 - The display warns you if the battery voltage is too low.
 - The display gives you information for resolving possible faults.
 - In the event of an electronic fault, the mobility scooter make a controlled stop.

- *The control panel of the mobility scooter includes a stop button to stop the scooter quicker in an emergency.*
- *The mobility scooter has ergonomically shaped safety handlebars to prevent injuries to fingers and hands.*
- *To avoid the risk of parts of the body becoming jammed, the necessary components have been shielded.*
- *Your dealer can fit a seatbelt to the fastening points of the armrests that are attached to the backrest, to secure your body in the correct position.*

EMC-approved

The mobility scooter is approved for EMC (Electro-Magnetic Compatibility). Tests have shown that mobility scooters are not sensitive or damaging to mobile communication equipment and electronically controlled equipment. Despite this, please be careful when using the mobility scooter and mobile or electronic equipment at the same time.

The Mezzo is an electrically powered mobility scooter, suitable for both young and older people who have difficulty walking long distances.

You can set up the Mezzo mobility scooter to meet all your requirements. This guarantees a relaxed posture while driving. The mobility scooter is basically operated with two hands. You need not be strong to drive the mobility scooter and the controls are easy. The Mezzo is available as a 3-wheel and 4-wheel scooter.

This manual describes the default settings of your mobility scooter. In the back of this user manual a list has been included for recording your specific settings.

- Intended use: outdoors, between -25° C and + 50° C, on paved paths and roads
- L x w x h: 138 x 64 x 119 cm
- L x w x h (without seat): 138 x 64 x 88 cm
- Weight without batteries (*with batteries 60 Ah*): 80 kg (*118 kg*)
- Weight of heaviest removable part (seat): 15 kg
- Maximum static stability downhill: 15 °
- Maximum static stability uphill: 15 °
- Maximum static stability sideways uphill: 15 °
- Maximum dynamic stability uphill: 10 °
- Maximum safe gradient: 10 °
- Max. driving distance with fully-charged batteries*: 35 km (22 miles - 50 Ah) / 40 km (25 miles - 60 Ah) / 50 km (31 miles - 73 Ah)
- Maximum obstacle height: 10 cm
- Maximum obstacle drop (pavement): 10 cm
- Ground clearance: 8 cm
- Max. (programmable) speed: 15 km/h**
- Minimum braking distance (programmable): 300 cm
- Seat angle: 5 °
- Seat depth: 42 cm
- Seat width: 48 cm
- Seat height above footrest (min. - max.): 44 - 54 cm
- Height of footrest above ground: 17 cm
- Back angle: 90 - 180°
- Back height: 48 cm
- Armrest height (to seat): 20 cm
- Armrest length (to backrest): 26 cm
- Turning circle (radius): 140 cm
- Turn around width: 160 cm
- Test dummy weight: 160 kg
- Max. user weight: 160 kg
- Required operating force: approx. 1 N
- Battery capacity (optional): 50/60***/73*** Ah
- Max. load: 8 amps
- Motor, transaxle: 500 watts 24 V
- Magnetic brake: 8 Nm 24 V

* *Depending on the set speed, outside temperature, weight of the user, tyre pressure, etc.*

** *Less is possible*

*** *Gel batteries*

- Ability to dismantle for transport: limited
 - Wheel size: 3.00 – 8
 - Complies with: EN 12184 class C
- The mobility scooter has 2 12-volt dry (gel) batteries. The following types are suitable:
- 50 Ah (228 x 140 x 255 mm)
 - 60 Ah*** (259 x 169 x 178 mm)
 - 73 Ah*** (276 x 171 x 210 mm)

Test specifications

- The scooter conforms to the following standards: ISO 7176- 8,9,14,16
- Requirements and test methods for static, impact and fatigue strengths: ISO 7176-8
- Climatic tests for scooters: ISO 7176-9
- Power and control systems for scooters: ISO 7176-14
- Requirements for resistance to ignition: ISO 7176-16

Service and technical support

Contact your dealer if you have any questions about specific settings, maintenance or repairs. Always have the serial number ready. You can find these on the mobility scooter's CE sticker (see also page 20).

Expected service life

Life & Mobility assigns a service life of 6 years to this product. This means that during this period, the product is fixable, safe and usable.

The statement above is only applicable if the user uses the product in the manner that Life & Mobility intended, marked with CE and including any original accessories.

- Intended use: outdoors, between -25° C and + 50° C, on paved paths and roads
- L x w x h: 138 x 64 x 119 cm
- L x w x h (without seat): 138 x 64 x 65 cm
- Weight without batteries (*with batteries 60 Ah*): 89 kg (127 kg)
- Weight of heaviest removable part (seat): 15 kg
- Maximum static stability downhill: 15 °
- Maximum static stability uphill: 15 °
- Maximum static stability sideways uphill: 15 °
- Maximum dynamic stability uphill: 10 °
- Maximum safe gradient: 10 °
- Max. driving distance with fully-charged batteries*: (30 km) 19 miles (50 Ah) / (35 km) 22 miles (60 Ah) / (45 km) 28 miles (73 Ah)
- Maximum obstacle height: 10 cm
- Maximum obstacle drop (pavement): 10 cm
- Ground clearance: 8 cm
- Max. (programmable) speed: 15 km/h**
- Minimum braking distance (programmable): 300 cm
- Seat angle: 5 °
- Seat depth: 42 cm
- Seat width: 48 cm
- Seat height above footrest (min. - max.): 44 - 54 cm
- Height of footrest above ground: 17 cm
- Back angle: 90 - 180°
- Back height: 48 cm
- Armrest height (to seat): 20 cm
- Armrest length (to backrest): 26 cm
- Turning circle (radius): 167 cm
- Turn around width: 195 cm
- Test dummy weight: 160 kg
- Max. user weight: 160 kg
- Required operating force: approx. 1 N
- Battery capacity (optional): 50/60***/73*** Ah
- Max. load: 8 amps
- Motor, transaxle: 500 watts 24 V
- Magnetic brake: 8 Nm 24 V
- Ability to dismantle for transport: limited

* Depending on the set speed, outside temperature, weight of the user, tyre pressure, etc.

** Less is possible

*** Gel batteries

- Wheel size: 3.00 – 8
- Complies with: EN 12184 class C

The mobility scooter has 2 12-volt dry (gel) batteries. The following types are suitable:

- 50 Ah (228 x 140 x 255 mm)
- 60 Ah*** (259 x 169 x 178 mm)
- 73 Ah*** (276 x 171 x 210 mm)

Test specifications

- The scooter conforms to the following standards: ISO 7176- 8,9,14,16
- Requirements and test methods for static, impact and fatigue strengths: ISO 7176-8
- Climatic tests for scooters: ISO 7176-9
- Power and control systems for scooters: ISO 7176-14
- Requirements for resistance to ignition: ISO 7176-16

Service and technical support

Contact your dealer if you have any questions about specific settings, maintenance or repairs. Always have the serial number ready. You can find these on the mobility scooter's CE sticker (see also page 20).

Expected service life

Life & Mobility assigns a service life of 6 years to this product. This means that during this period, the product is fixable, safe and usable.

The statement above is only applicable if the user uses the product in the manner that Life & Mobility intended, marked with CE and including any original accessories.

Checking the delivery

Before using the mobility scooter, check if the delivery matches the following product description. If you find any transport damage upon delivery, please inform your dealer. Life & Mobility trusts that the mobility scooter meets your expectations and hopes it brings you much convenience.

Product description

Mobility scooter

- A. Handlebars with control panel
- B. Basket
- C. Headlight
- D1. Indicators (orange)
- D2. Brake lights / Rear light (red)
- E. Front wheel
- F. Footrest
- G. Battery cover
- H. Freewheel lever
- I. Rear wheel
- J. Electronics cover

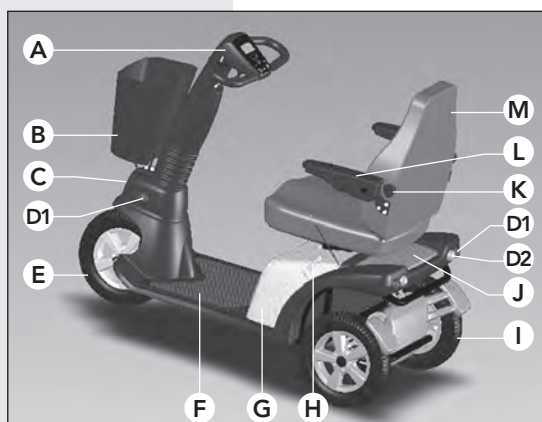

Mobility scooter product description

Seat

- K. Lumbar adjustment button
- L. Folding armrests
- M. Seat
- N. Armrest adjusting wheel
- O. Back angle lever
- P. Seat lever
(up/down and rotate)



Product description seat

Handlebars

- Q. Ignition lock
- R. Handlebar height socket screw
- S. Battery charger contact
- T. Handlebar angle adjustment lever



Product description handlebars

Checking the delivery

Before using the mobility scooter, check if the delivery matches the following product description. If you find any transport damage upon delivery, please inform your dealer. Life & Mobility trusts that the mobility scooter meets your expectations and hopes it brings you much convenience.

Product description

Mobility scooter

- A. Handlebars with control panel
- B. Basket
- C. Headlight
- D1. Indicators (orange)
- D2. Brake lights / Rear light (red)
- E. Front wheels
- F. Footrest
- G. Battery cover
- H. Freewheel lever
- I. Rear wheel
- J. Electronics cover

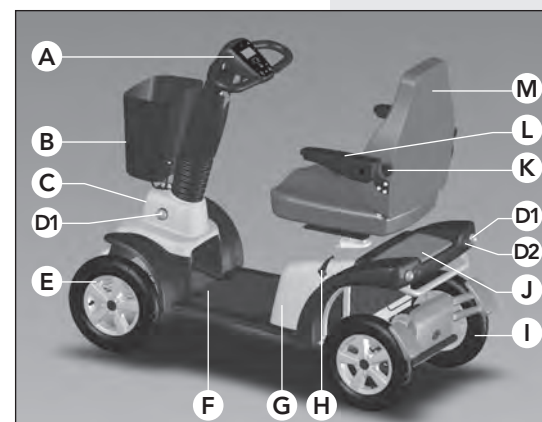

Mobility scooter product description

Seat

- K. Lumbar adjustment button
- L. Folding armrests
- M. Seat
- N. Armrest adjusting wheel
- O. Back angle lever
- P. Seat lever
(up/down and rotate)



Product description seat

Handlebars

- Q. Ignition lock
- R. Handlebar height socket screw
- S. Battery charger contact
- T. Handlebar angle adjustment lever



Product description handlebars

Control panel

- U. Stand-by button / Stop button
- V. Warning lights
- W. Display
- X. Speed decrease button
- Y. Forwards / reverse throttle lever*
- Z. Reverse button or Hi Lo function
- a. Right indicator
- b. Left indicator
- c. Horn
- d. Right indicator
- e. Left indicator
- f. Forwards / reverse throttle lever*
- g. Speed increase button
- h. Menu button
- i. Lights

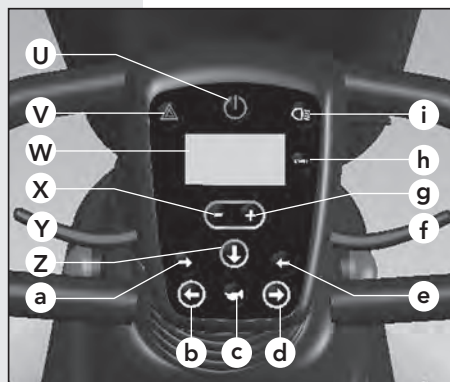

*Product description
control panel*

Features

- Basket
- Lights
- Brake lights
- Horn
- Torsion springs on front and rear wheels
- Semi-independent suspension on the rear axle (and on the front axle of 4-wheelers)
- Comfortable seat with preshaped seating surface and backrest with adjustable lumbar support
- Easy and light operation of handlebars and control levers
- Shown on the display: km/h, journey distance, total distance (km), date and time
- Clear battery display and low battery voltage warning
- On/off button for (de)activating driving mode

* Depending on how the mobility scooter is set up.

Safety and comfort features

- Ergonomic safety handlebars with soft padding and height and depth adjustment via a gas spring
- Large headlight
- Limited freewheel (4 km/h)
- Automatic speed limiter in bends
- Indicators cancel automatically after turn
- Mirror (optional)
- Footpedal accelerator (optional)

Not pictured

Various accessories are optionally available, including:

- Adjustable armrests
- Soft filling armrests
- Slide system under chair
- Seatbelt
- Extra footpedal accelerator incl. lever control
- Rearview mirror
- Anti-tipping supports
- Eiffel crutch holder
- Rollator holder
- Rearside bar on chair for extra basket
- Extra basket Cardiff
- Scoox set-in bag for Cardiff basket
- Foot support
- Lined scooter cape, rain and wind proof
- Rainproof scooter cover
- Adapter for Goliath 3 / Hercules tackle system
- 4 Fixation points (Mezzo 3)/ 2 Fixation points (Mezzo 4)

See www.life-mobility.com for more accessories.

* Not possible in conjunction with Hi Lo function.

Markings on the mobility scooter

There are a number of stickers on the mobility scooter. Below is an overview of these stickers, with their location.

CE sticker

The mobility scooter meets the provisions of the Directive for Medical Devices and has a CE label.

The CE sticker is located underneath the electronics cover (J) at the rear of your mobility scooter. Slide the cover backwards and place this separately.



CE sticker



Attention:

- Always slide the electronics cover forward again, as it protects the electronic equipment underneath.
- You will hear a click when the electronics cover is in the correct position.



Freewheel sticker (see also page 29)

The sticker above the freewheel lever indicates the "push position". In this setting the mobility scooter can be moved freely.

The sticker below the free-wheel lever indicates that the mobility scooter is ready to be electrically driven.

Battery connection diagram

The battery connection diagram is located on the inside of the battery cover. It also includes the fuse and the motor controls.



Push position



Electric driving position

You can set up the mobility scooter to meet all your requirements. It is advisable to contact your dealer for the correct settings.

Adjusting the seat

Seat height

- Move the lever (P) upwards (it is located on the left-hand or right-hand side of the seat, depending on the configuration chosen).
The seat will go down if you are sitting in it.
The seat will go up if you are standing next to the mobility scooter.
- Release the lever (P).
The seat is now locked in its current position.

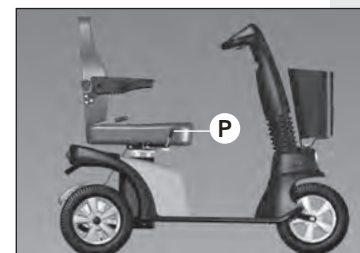

Change seat height

Back angle

Attention:

- Only adjust the backrest when you are sitting in the seat.
- The maximum back angle (180°) is only intended for transporting the seat.
- Watch out for overturning:
 - If you have set up the seat with a large back angle.
 - When driving up a slope.
 - If the slide system is in the rear-most position.



- Sit down on the seat.
- Lift up the lever (O).
- Use your upper body to push the backrest backwards into the right position, or:
- Bend your upper body forward to allow the backrest to move forward automatically.
- Release the lever (O).
The backrest is now locked in its current position.



Change back angle

Armrests



Attention:

- The position of the armrests changes if the position of the backrest is adjusted.

1. Rotate the armrest upwards to the desired angle.
2. Rotate the adjusting wheel (N) to lock the angle of the armrest.
3. Loosen the adjusting wheel (N) to move the armrest down.

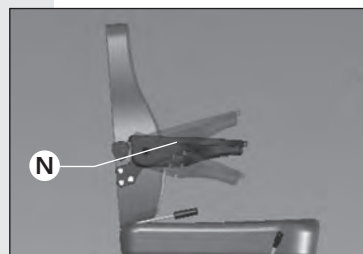

Change armrest angle

Backrest lumbar support

1. Turn the button (K) once at a time.
This changes the curve of the backrest.
2. Check if the new setting has the desired result.
There are 3 positions.



Set backrest lumbar support

Adjusting the handlebars



Be careful:

- Do not pull the handlebars upwards too firmly when adjusting; the maximum setting is 8 cm.



Attention:

- Have your dealer set the handlebar height in the correct position once and for all before using the mobility scooter.
- Do not adjust the angle of the steering column while driving. A gas spring allows the handlebars to move forward independently.

Handlebar height

1. Loosen the (socket) screw (R) using an Allen key.
2. Adjust the height of the handlebars.
3. Tighten the screw again firmly.



Set handlebar height



Change handlebar angle

Steering column angle

1. Sit down on the seat.
2. Squeeze the lever (T)*.
3. Pull the steering column towards you or push it away until you reach the desired position.
4. Release the lever.

The steering column is now locked in place.

* It is located on the left or right-hand side, depending on the configuration of your mobility scooter.

Advance checks

Check the following before driving off:

- Whether the lights are working,
- The battery voltage on the display (see page 28),
- The tyre pressure (see the chapter 'Maintenance'),
- Whether the freewheel lever is pointing down (electric driving position, see page 20),
- Whether the battery charger has been removed.

Getting in and out by yourself

Attention:

- Make sure that the seat is properly locked in place before driving off.

Getting in/out

1. Push the seat lever (P)* down.
2. Rotate the seat a quarter turn anticlockwise or clockwise.
3. Get in or out.
4. Rotate the seat back again until you hear a click.

The seat is now locked in place.

Starting

1. Insert the key in the ignition (Q).
 2. Turn the key a quarter turn clockwise.
 3. Wait until '0 km/h' appears on the display.
- The mobility scooter is now ready to drive.*

Speed

The speed can be adjusted for either indoor or outdoor use.

* This is located on the left or right-hand side, depending on the configuration of your mobility scooter.



Product description seat



Product description handlebars

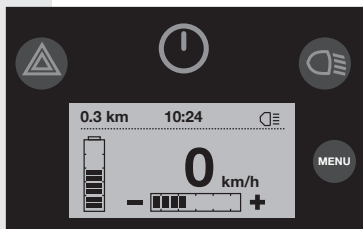

Ready for use



Warning:

- Adjust your speed before steering into a bend. The bend speed limiter will not adjust your speed until the bend is too tight. The scooter may overturn.
- Despite the small turning circle of the mobility scooter, it may still be difficult to ride into lifts or doorways. Make sure that you always use the correct low speed setting for tight manoeuvring.



Attention:

- Adjust your speed using the throttle lever. The speed settings determine how fast you can go if you squeeze the throttle lever all the way.
- Check that the road behind you is clear when reversing.
- The mobility scooter reverses more slowly than when it drives forward.
- An alarm can be heard when reversing.
- Upon request, your dealer can change the control (method) of the throttle lever.

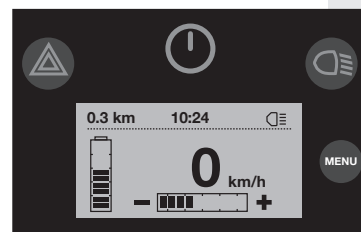

Default view speedometer



Indoors, in shops, etc.



On the pavement



In busy streets



On quiet streets

By default the speedometer is set to 4 blocks, which is 40% of the total power. By default the maximum speed is set to 9 mph (15 km/h). Your dealer can adjust the speed setting for you.

1. Press the + or - button to adjust the speed setting.

Choose a suitable speed setting for each situation.

- Indoors, in shops, etc., 1 to 2 blocks
- On the pavement: up to 4 blocks
- In busy streets: up to 7 blocks
- On quiet streets: up to 10 blocks

Driving forward and reversing

1. Slowly squeeze the throttle lever (f)*.
The mobility scooter starts moving forwards.
2. Squeeze the throttle lever further.
The mobility scooter will start moving forward more quickly.
3. Release the throttle lever.
The mobility scooter will stop. The brake lights are activated.
4. Use lever (Y)* to reverse.

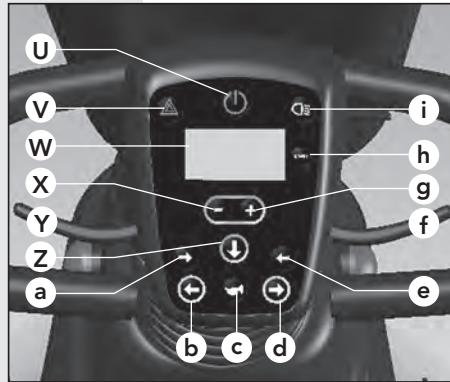

Control panel

Stand-by button / Stop button

The stand-by button / Stop button (U) has two functions:

- The mobility scooter is temporarily 'switched off'. You can then reach over the handlebars safely without turning the ignition key. The drive controls are switched off, preventing you from driving off unintentionally.
- If you use the stand-by button / stop button while driving, you will come to a standstill more quickly.



Stand-by button / Stop button activated

Lights

Attention:

- After a tight bend the indicators automatically switch off.
- Your dealer can set up one-handed controls for you.
- Your dealer can disable the default sound from the warning lights.

1. Press the (i) button to switch the lights on or off.
2. Press the (b) or (d) button to switch the indicators on or off.

* Depending on how your mobility scooter has been set up.

3. Press the (V) button to switch the warning lights on or off.

Batteries

Caution:

- New batteries must be run in. The full capacity of batteries is only reached after they have been used and charged a couple of times. Take this into account during your first few trips.
- Charge the batteries every day if you drive a lot, and every few days if you drive little. This will extend the service life of the batteries.
- Always charge the batteries to full capacity.
- Avoid draining the batteries completely. The mobility scooter will lose power which will have a negative effect on the service life of the battery.
- Charge fully drained batteries as soon as possible using a 24-hour cycle.
- Do not keep your batteries fully drained for a prolonged period of time.
- Never put metal parts on the batteries: this may short-circuit the batteries and damage them.

Attention:

- At lower temperatures the capacity of the batteries is reduced. This also reduces the operating range.
- Always connect the charger when putting the mobility scooter away for the night.
- You cannot overcharge the batteries supplied. Thanks to a voltage limiter, the charger automatically switches off when the batteries are full.
- Only use Life & Mobility battery chargers.
- If you use batteries other than the batteries supplied by Life & Mobility ensure that a good retaining ring is fitted to prevent them moving. If a retaining ring is not fitted this could lead to short-circuiting.

Hi Lo function

This function comes as standard in the UK and is optional in other countries.

Reading the battery status

The battery-shaped indicator on the display shows the remaining battery capacity:

| Battery status | Indicator |
|--------------------|--|
| All blocks visible | The batteries are full. |
| 3 blocks visible | You can drive another 5 - 10 km (3 - 6 miles) (depending on the type of battery and other circumstances). You should start charging now. |
| 1 block visible | Charge the battery of the mobility scooter as soon as possible. The display shows a warning. |

Charging batteries

1. Insert the plug of the battery charger into the battery charger contact (S).
2. Insert the plug of the mains cord in a wall socket.
3. Always fully complete the charging cycle of 8 - 10 hours.

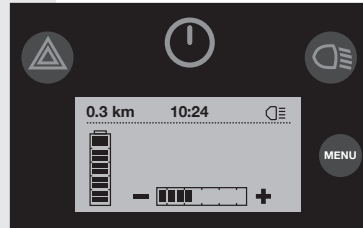

Battery status: full

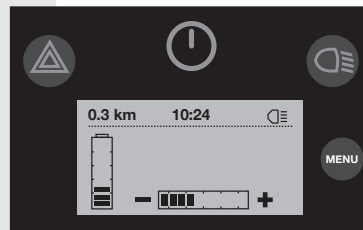

Battery status: 3 - 6 miles remaining (5 - 10 km)

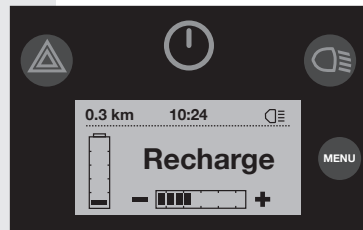

Battery status: empty



Battery charger contact



Freewheel lever

Freewheel lever

Warning:

- Never use this function on a slope or while driving. It will disable the brakes. Always turn the freewheel lever downwards to re-engage the brakes after using the freewheel function.

1. Turn the freewheel lever upwards to move the mobility scooter by hand. A beep sounds every 2 seconds to remind you that the freewheel function is engaged.
2. Turn the freewheel lever down for the electric drive position. Teach yourself to do each time you have used it.

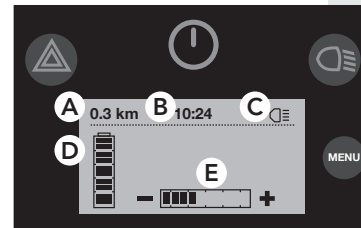

Home screen

User menu

1. Home screen
By default the (home) screen of the control panel displays the following information:
- the distance covered (A),
- the time (B),
- lights on/off (C),
- the battery status (D),
- the speed (E)
2. Press the menu button.
The second menu (distances) is displayed and shows the following:
- the total distance covered (F),
- the journey distance (G).
3. Press the menu button again.
The third menu is displayed and shows the following:
- the time and date (H).
4. Wait a few seconds.
The screen automatically jumps back to the home screen.

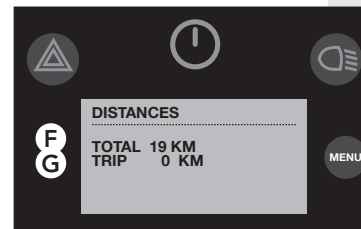

Distances menu

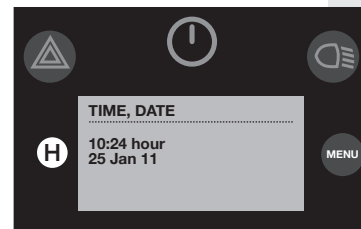

Time & date menu

Setting the journey counter to 0

1. Hold the menu button down for 2 seconds in the second menu (distances).
The journey counter is reset to 0.

Setting the time and date

1. Select the third menu (time & date).
The 'hours' will start to flash in the edit menu.
3. Use the + and – buttons to set the correct hour.
The minutes will start flashing.
4. Press the menu button again to save the hours.
5. Use the + and – buttons to set the correct minutes and press the menu button.
The date will start flashing.
6. Use the + and – buttons to set the correct day, month and year.
7. Press the menu button to confirm.
You will automatically return to the third menu (time & date).

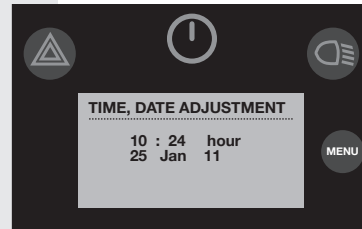

Setting the time & date

Parking

When parking your scooter, place a chain lock through one of the wheels for added security.

Cleaning

Be careful:

- Do not use bleach or solvents.
- Do not use a high-pressure cleaner to clean the mobility scooter.

Attention:

- Regularly clean the upholstery and the frame.

Upholstery

1. Remove any light dirt with a solution of a mild cleaning agent and warm water.
2. Carefully scrub the upholstery with a soft brush if the dirt has been absorbed into the upholstery.

Frame

1. Clean the housing with a non-abrasive cleaning product.
2. Apply non-abrasive car wax to the entire frame.

Batteries (see also the chapter 'Use')

Be careful:

- Batteries can be dangerous. Only allow your batteries to be installed and maintained by a qualified scooter mechanic. They have the required qualifications and tools to perform the installation and maintenance safely and correctly.
- The scooter uses two batteries with a 24-volt series connection. Never use both batteries at the same time:
 - Batteries from different manufacturers
 - Batteries with different technologies
 - Batteries with different date codes



Attention:

- Always fully charge batteries before using them for the first time.
- Charge the batteries continuously for 24 hours at least once a month.
- The battery connection method is illustrated on a diagram on the inside of the battery cover.
- Be careful with damaged batteries. Leave (environmentally-friendly) replacement of the batteries to your dealer.

Tyres



Warning:

- For safety reasons always ensure that the tyre pressure on your mobility scooter is correct. If the tyre pressure is too low, your scooter's roadholding will deteriorate, its operating range will decrease and the steering will become heavier.



Attention:

- In the event of a flat tyre, please contact your dealer.
- The pneumatic tyres of the mobility scooter must have sufficient pressure. Check this regularly.
- If the tyre pressure is too low you will not be able to drive as far.
- The pressure of the front tyre must be at least 2.0 bar.
- The pressure of the rear tyres must be at least 2.5 bar.
- The maximum tyre pressure is 3.5 bar.
- If the tyre pressure is too high, driving will become uncomfortable.
- Regularly check the tyres for wear and tear (due to drying out).

Service and technical support

At least once a year have the mobility scooter checked and serviced by your dealer. Preventive maintenance ensures that the proper and correct functioning of all moving parts is checked, as well as the electronics and the condition of the batteries.

Repairs should only be performed by your dealer or by Life & Mobility, and only original parts supplied by Life & Mobility should be used for this.

Maintenance matrix

The following matrix indicates which parts should be regularly checked. If a defect occurs, contact your dealer to resolve this issue.

| Part | Action | Daily | Weekly | Monthly | Each quarter | Annually |
|--------------------|---|-------|--------|---------|--------------|----------|
| Battery charger | Check functioning | X | | | | |
| Tyres | Check tyre pressure (front: 2.0 bar, rear: 2.5 bar) | | X | | | |
| Lights | Check functioning | X | | | | |
| Housing | Clean with damp cloth | | X | | | |
| Connections | Check for breakages | | X | | | |
| Rotating mechanism | Check functioning and play | | | X | | |
| Batteries | 24-hour charging cycle | | | X | | |
| Parking brake | Check functioning | | | | X | |
| Tyres | Check wear and tear | | | | X | |
| Mobility scooter | Servicing | | | | | X |



Transporting the mobility scooter

Extremely dangerous:

- When transporting the mobility scooter in a motor vehicle, always make sure you are seated in a fixed seat of the motor vehicle. Mobility scooters may never be used as seating support in a motor vehicle, even if the mobility scooter is secured with a taxi restraint system.



Be careful:

- Never carry the mobility scooter by the plastic parts of the housing.



Folding down the backrest

Folding down the backrest

- Stand next to the mobility scooter.
- Firmly grip the backrest.
- Lift lever (O).
- Push the backrest forward.
- Release lever (O).



Removing the seat

- Turn lever (P) downwards.
- Turn the seat a little.
- Lift the seat from the mobility scooter.



Attention:

- The seat is heavy. Ask for help if required.



Folding down the steering column

Folding down the steering column

- Stand next to the mobility scooter.
- Squeeze the handlebar adjustment lever (T).
- Move the steering column as far as possible towards the seat.
Tip: when the seat is removed, the steering column can be folded down further.
- Release the lever.

Transport

1. Turn the freewheel lever upwards.
2. Push the mobility scooter into the vehicle.
3. Switch off the mobility scooter.
4. Please ensure that the mobility scooter is properly secured.

Storage when not using the mobility scooter

Attention:

- Always store batteries fully charged.
- Fully charged gel batteries and AGM batteries will retain their charge for up to six months, but they must always be charged before use.
- Avoid storage of batteries at extremely high or low temperatures.
- Sealed gel batteries and AGM batteries do not need to be topped up with water. Contact a qualified scooter mechanic if you have any performance issues.

Longer than a week:

- Connect the battery charger at least once a week to maintain the condition of the batteries or put the mobility scooter away for the night with the battery charger connected.

Very long term (e.g. during winter or due to illness):

- Have your dealer disconnect the wiring of the batteries.

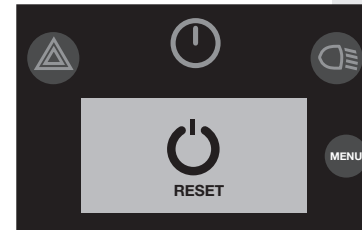

Resetting

General

Attention:

- Never attempt to resolve a fault yourself. Contact your dealer instead.

1. If a fault occurs: the display will show up the fault.
2. Press the menu button to read the fault description.
3. Press the stand-by button to reset the controls: in many cases you will then be able to continue driving.
4. Contact your dealer to repair the error if resetting does not help.
5. Pass the error message on to your dealer.

Warranty

Terms and Conditions of Warranty

The Life & Mobility products are made with care and are carefully inspected before leaving the factory. Should it emerge that a product does not meet expectations please contact the party where you purchased the product. Life & Mobility respects the laws and regulations that protect the consumer and that apply in the country in which the product is purchased.

The warranty does not apply to defects caused by: failure to observe the instructions for use and maintenance, use other than normal use, wear and tear, negligence, overloading, third-party accidents, non-original parts used and defects not caused by the product.

This warranty replaces any other warranty, either stipulated by law or communicated orally, except for anything guaranteed in writing by Life & Mobility.

Warranties are only valid within the EU.

Disposal of product and packaging

Disposal of product and packaging

All parts of your mobility scooter are recyclable. Your dealer will know the collection points for disposal of the mobility scooter.

From an environmental perspective, we recommend that you dispose of the packaging and the mobility scooter by separating the waste as much as possible, allowing the waste materials to be recycled efficiently.

This manual has been prepared with the utmost care and is based on information known to Life & Mobility at the time of publication. Life & Mobility does not accept liability for any errors in the text or the consequences thereof.

The information in this manual applies to the standard version of the product. Life & Mobility does not accept responsibility for any damage that may occur due to changes or modifications to the product after selling it for the first time. Neither can Life & Mobility be held liable for any damage caused by third-party work.

The information in this manual may not be reproduced and/or made public by any means without prior written permission from Life & Mobility.

Pursuant to the Trade Names Act, the trade name and trademarks used by Life & Mobility may not be considered free.

No rights can be derived from this text. Subject to changes.

© Life & Mobility – All rights reserved

Cher utilisateur,

En choisissant un scooter électrique Mezzo, vous avez opté pour la sécurité, la qualité et un plaisir de conduire sans pareil ! Nous vous souhaitons une conduite confortable et sûre, et nous espérons que vous profiterez pleinement de la liberté que le Mezzo vous procurera.

Dans ce mode d'emploi, vous trouverez tous les renseignements sur le Mezzo, des instructions de sécurité, aux fonctions de conduite en passant par les conseils d'entretien. Lisez attentivement le mode d'emploi afin de profiter au maximum de votre scooter électrique. Conservez le mode d'emploi pour un éventuel futur utilisateur.

C'est un plaisir pour nous de partager avec vous les dernières nouvelles, les expériences des utilisateurs et d'autres informations. Sur notre site internet **www.life-mobility.com** vous pouvez vous tenir au courant des nouveautés.

Cordialement,
La direction et les collaborateurs de Life & Mobility

| | |
|-----------------------------------|----|
| Instructions de sécurité | 5 |
| Introduction | 11 |
| Spécifications techniques | 12 |
| Description du produit | 16 |
| Paramètres et réglages | 21 |
| Utilisation | 24 |
| Entretien | 31 |
| Transport et entreposage | 35 |
| Dysfonctionnements | 37 |
| Garantie | 38 |
| Transport du produit et emballage | 39 |

En tant qu'utilisateur du scooter électrique, vous êtes toujours tenu de suivre les consignes et indications de sécurité locales en application. Il est important d'effectuer le premier trajet accompagné par un instructeur expérimenté. Votre revendeur peut vous y aider.

Life & Mobility décline toute responsabilité en cas de dégâts ou dommages dus à la négligence ou au non-respect des consignes de sécurité.

**Attention :**

- Lorsque ce symbole apparaît dans le mode d'emploi, cela signifie qu'une instruction supplémentaire sera apportée. Suivez toujours ces instructions. La négligence peut avoir des conséquences négatives sur le scooter électrique, et peu entraîner des blessures ou des dégâts au niveau du scooter ou de l'environnement.

Général**Avertissement :**

- Ne modifiez en aucun cas la construction du scooter électrique.
- Gardez le scooter électrique à l'écart du feu nu.

**Attention :**

- N'utilisez le panier que pour le transport d'objets.
- N'utilisez pas votre scooter électrique pour tirer des véhicules, des remorques, etc.
- Faites attention aux pièces saillantes, fixes ou lâches, se trouvant à l'intérieur et à l'extérieur du scooter électrique. Elles peuvent endommager l'environnement et le scooter électrique.



Attention :

- Ce scooter électrique ne peut transporter qu'une seule personne.
- Utilisez uniquement les pièces et accessoires originaux de Life & Mobility.
- Le scooter électrique est doté d'une conduite électrique totalement programmable. Seul Life & Mobility peut apporter des modifications à cette programmation.
- Ne jamais couvrir ou enlever les instructions de sécurité et les autocollants.
- N'oubliez jamais d'éteindre le scooter électrique et d'enlever la clé de contact. Vous éviterez ainsi une utilisation indésirable et/ou le vol.

Recommandations



Avertissement :

- Vous ne pouvez conduire le scooter électrique lorsque vous êtes sous l'emprise de substances pouvant influencer votre conduite.



Attention :

- Votre vue doit être suffisante pour pouvoir conduire le scooter électrique en toute sécurité et dans toutes les circonstances d'utilisation.
- Respectez le code de la route en vigueur.
- Assurez-vous d'être toujours vu par les autres conducteurs. En tant que conducteur de scooter électrique, vous êtes vulnérable sur la route.
- Évitez les routes isolées. Assurez-vous qu'en cas d'urgence, une aide puisse vous être apportée.
- Éteignez votre scooter électrique lorsque vous utilisez votre GSM. Les alarmes antivol peuvent se déclencher.

Montage et réglage

(voir aussi le chapitre 'Paramètres et réglages')



Avertissement :

- Avant d'utiliser le scooter électrique, assurez-vous que toutes les pièces du scooter soient bien montées et fixées.



Attention :

- Votre revendeur peut régler certains paramètres de conduite pour vous grâce au microprocesseur.

S'asseoir sur le scooter électrique



Avertissement :

- Assurez-vous que les doigts et les membres ne se coincent pas. Faites particulièrement attention :
 - A rabattre les accoudoirs.
 - Lorsque vous ne disposez pas d'un contrôle total sur vos bras ou sur vos jambes.

Conduire avec le scooter électrique

(voir aussi le chapitre 'Utilisation')



Avertissement :

- Conduisez prudemment sur les routes glissantes suite à de la pluie, du verglas ou de la neige.
- Faites attention à ce que vos vêtements ne dépassent pas. Ils peuvent se prendre dans les roues et faire basculer le scooter.
- Attention aux basculements :
 - Lorsque le dossier est fortement incliné.
 - Lorsque vous conduisez sur une pente.
 - Lorsque tiroir coulissant sous le siège est en position reculée.
- N'accrochez rien au volant.
- Ne faites monter personne à l'arrière de votre scooter électrique.

Pentes et autres obstacles

Avertissement :

- Évitez les pentes d'une déclivité supérieure à 10°. Il est dangereux de faire marche avant ou marche arrière sur ces pentes.
- Ne soyez jamais au point mort sur une pente.
- Roulez prudemment le long des trottoirs. Un sol inégal augmente les risques de basculement.
- Évitez de monter longuement des pentes <10°, cela peut entraîner une usure exagérée du moteur et des composants électriques.

Attention :

- Votre centre de gravité se déplace lorsque vous montez ou descendez une pente. Ne l'oubliez pas.
- Tournez doucement sur une pente à forte déclivité pour éviter de basculer.
- Montez et descendez toujours d'un trottoir en vous plaçant bien en face de la bordure. Accélérez doucement. Il est préférable de monter sur un trottoir par une rampe d'accès.
- La hauteur de bordure maximale sur laquelle vous pouvez monter est de 10 cm.
- Un terrain meuble, glissant ou inégal augmente le risque de dangers.

Transport du scooter électrique sans passager

(voir aussi le chapitre 'Transport et entreposage')

Danger de mort :

- Pendant le transport du scooter électrique dans un véhicule motorisé, asseyez-vous toujours sur un siège du véhicule. Les scooters électriques ne peuvent en aucun cas être utilisés comme sièges dans un véhicule motorisé, même lorsque le scooter électrique est fixé par un verrouillage pour taxi.



Angle d'inclinaison maximal



roues face au trottoir

Aborder un trottoir



Avertissement :

- Attention à ne pas coincer vos doigts lorsque vous diminuez la taille du scooter.
- Ne portez jamais le scooter électrique par les parties en plastique du capot.



Attention :

- Assurez-vous que le scooter électrique soit complètement monté avant de l'utiliser.

Divers

Avertissement :

- Ne placez pas le scooter électrique au soleil : le revêtement peut chauffer et causer des brûlures ou des irritations cutanées.



Attention :

- Évitez tout contact avec l'eau de mer : l'eau de mer est agressive et attaque le scooter.
- Évitez tout contact avec le sable : le sable peut s'infiltrer dans les pièces rotatives du scooter électrique, ce qui entraîne une usure rapide et inutile.



Attention :

- Afin d'assurer une plus grande sécurité, certaines précautions techniques ont été prises en compte :
 - Lorsqu'un chargeur de batterie est branché, l'immobilisation du véhicule est activée.
 - Dans les virages, la vitesse est limitée automatiquement.
 - Le point mort est restreint.
 - L'écran vous avertit lorsque la batterie est trop faible.
 - L'écran vous fournit des informations afin de prévenir tout désagrément.
 - En cas de signalement d'un problème électronique, le scooter électrique s'arrêtera progressivement.

- *Le scooter électrique comporte un bouton d'arrêt sur le panneau de commande, vous permettant de vous arrêter plus rapidement en cas d'urgence.*
- *Le scooter électrique est pourvu d'un guidon de sécurité ergonomique, évitant les blessures aux doigts et aux mains.*
- *Les parties entre lesquelles les membres du corps peuvent se coincer sont protégées.*
- *Le distributeur peut fixer une ceinture abdominale aux points d'attache des accoudoirs sur le dossier, afin de maintenir la position du corps*

Homologué CEM

Le scooter électrique est homologué CEM (Compatibilité Electromagnétique). Des études ont démontré que le scooter électrique n'est pas sensible ou néfaste pour les appareils de communication mobile ou à commande électronique. Cependant, soyez vigilants lors de l'utilisation simultanée du scooter électrique et d'appareils mobiles ou électroniques.

Le Mezzo est un scooter électrique adapté aux personnes de tous âges, ayant des difficultés à se déplacer sur de longues distances.

Vous pouvez paramétrer le scooter électrique Mezzo à votre convenance. Ceci vous assure une conduite détendue. Le scooter électrique se manipule en général avec les deux mains. La conduite du scooter électrique demande peu d'énergie et il est simple d'utilisation. Le Mezzo est livrable avec 3 ou 4 roues.

Ce mode d'emploi décrit les paramètres généraux de votre scooter électrique. A l'arrière de ce mode d'emploi, vous trouverez une liste sur laquelle vous pouvez noter vos paramètres spécifiques.

Spécifications techniques Mezzo 3

- Usage prévu: extérieur, entre -25° C et +50° C, sur des revêtements durs
- L x l x h : 138 x 64 x 119 cm
- L x l x h (sans le siège): 138 x 64 x 88 cm
- Poids sans les batteries (avec batteries 60 Ah): 80 kg (118 kg)
- Poids de la pièce détachée la plus pesante (siège): 15 kg
- Stabilité statique maximale en descente: 15 °
- Stabilité statique maximale en montée: 15 °
- Stabilité statique maximale latérale en pente: 15 °
- Stabilité dynamique maximale en montée: 10 °
- Angle maximal d'inclinaison sans danger: 10 °
- Autonomie max., batteries entièrement chargées*: 35 km (50Ah) / 40 km (60 Ah) / 50 km (73 Ah)
- Hauteur d'obstacle maximale: 10 cm
- Hauteur maximale d'obstacle à franchir en descente (trottoir): 10 cm
- Dégagement: 8 cm
- Max. vitesse (programmable) : 15 km/h**
- Distance de freinage minimale (programmable): 300 cm
- Angle d'assise: 5 °
- Profondeur d'assise : 42 cm
- Largeur d'assise : 48 cm
- Hauteur du siège par rapport au repose-pieds (min. - max.): 44 - 54 cm
- Hauteur du repose-pieds par rapport au sol: 17 cm
- Inclinaison du dossier : 90 - 180°
- Hauteur du dossier : 48 cm
- Hauteur de l'accoudoir (jusqu'à l'assise) : 20 cm
- Longueur de l'accoudoir (jusqu'au dossier) : 26 cm
- Rayon de rotation (rayon) : 140 cm
- Rayon de virage: 160 cm
- Poids du mannequin d'essai: 160 kg
- Poids max. utilisateur : 160 kg
- Force nécessaire aux commandes: env. 1 N
- Autonomie batterie (au choix) : 50/60***/73*** Ah
- Capacité de charge max. : 8 Amp

* *Dépend de la vitesse programmée, de la température extérieure, du poids de l'utilisateur, de la pression des pneus etc.*

** *Il est possible de le diminuer*

*** *Batteries sèches gel*

Spécifications techniques Mezzo 3

- Moteur, transaxle : 500 watt 24 V
- Frein magnétique : 8 Nm 24 V
- Démontabilité pour transport: limitée
- Dimension roue : 3.00 – 8
- Correspond à : EN 12184 classe C

Le scooter électrique est équipé de 2 batteries sèches (à gel) de 12 Volt. Les batteries suivantes conviennent :

- 50 Ah (228 x 140 x 255 mm)
- 60 Ah*** (259 x 169 x 178 mm)
- 73 Ah*** (276 x 171 x 210 mm)

Spécifications de test

- Le scooter est conforme aux normes suivantes: ISO 7176-8,9,14,16
- Critères et méthodes de tests pour la résistance statique, aux chocs et à la fatigue: ISO 7176-8
- Test climatique pour scooters: ISO 7176-9
- Systèmes moteur et de commande pour scooters: ISO 7176-14
- Critères de résistances à l'inflammation: ISO 7176-16

Service et support technique

Demandez conseil à votre revendeur en cas de questions portant sur des paramètres spécifiques, l'entretien ou la réparation. Gardez toujours le numéro de série à portée de main. Vous le trouverez sur l'autocollant CE du scooter électrique (voir aussi page 20).

Durée de vie technique

Life & Mobility attribue à ce produit une durée de vie technique de 6 année(s). La durée de vie technique est la période pendant laquelle le produit est réparable, sûr et fonctionnel. La déclaration précédente s'applique uniquement si l'utilisateur utilise le produit et les éventuels accessoires originaux aux fins prévues par Life & Mobility et conformes au marquage CE.

Spécifications techniques Mezzo 4

- Usage prévu: extérieur, entre -25° C et +50° C, sur des revêtements durs
- L x l x h : 138 x 64 x 119 cm
- L x l x h (sans le siège): 138 x 64 x 65 cm
- Poids sans les batteries (avec batteries 60 Ah): 89 kg (127 kg)
- Poids de la pièce détachée la plus pesante (siège): 15 kg
- Stabilité statique maximale en descente: 15 °
- Stabilité statique maximale en montée: 15 °
- Stabilité statique maximale latérale en pente: 15 °
- Stabilité dynamique maximale en montée: 10 °
- Angle maximal d'inclinaison sans danger: 10 °
- Autonomie max., batteries entièrement chargées*: 30 km (50 Ah) / 35 km (60 Ah) / 45 km (73 Ah)
- Hauteur d'obstacle maximale: 10 cm
- Hauteur maximale d'obstacle à franchir en descente (trottoir): 10 cm
- Dégagement: 8 cm
- Max. vitesse (programmable) : 15 km/h**
- Distance de freinage minimale (programmable): 300 cm
- Angle d'assise: 5 °
- Profondeur d'assise : 42 cm
- Largeur d'assise : 48 cm
- Hauteur du siège par rapport au repose-pieds (min. - max.): 44 - 54 cm
- Hauteur du repose-pieds par rapport au sol: 17 cm
- Inclinaison du dossier : 90 - 180°
- Hauteur du dossier : 48 cm
- Hauteur de l'accoudoir (jusqu'à l'assise) : 20 cm
- Longueur de l'accoudoir (jusqu'au dossier) : 26 cm
- Rayon de rotation (rayon) : 167 cm
- Rayon de virage: 195 cm
- Poids du mannequin d'essai: 160 kg
- Poids max. utilisateur : 160 kg
- Force nécessaire aux commandes: env. 1 N
- Autonomie batterie (au choix) : 50/60***/73*** Ah
- Capacité de charge max. : 8 Amp

* *Dépend de la vitesse programmée, de la température extérieure, du poids de l'utilisateur, de la pression des pneus etc.*

** *Il est possible de le diminuer*

*** *Batteries sèches gel*

Spécifications techniques Mezzo 4

- Moteur, transaxle : 500 watt 24 V
- Frein magnétique : 8 Nm 24 V
- Démontabilité pour transport: limitée
- Dimension roue : 3.00 – 8
- Correspond à : EN 12184 classe C

Le scooter électrique est équipé de 2 batteries sèches (à gel) de 12 Volt. Les batteries suivantes conviennent :

- 50 Ah (228 x 140 x 255 mm)
- 60 Ah*** (259 x 169 x 178 mm)
- 73 Ah*** (276 x 171 x 210 mm)

Spécifications de test

- Le scooter est conforme aux normes suivantes: ISO 7176-8,9,14,16
- Critères et méthodes de tests pour la résistance statique, aux chocs et à la fatigue: ISO 7176-8
- Test climatique pour scooters: ISO 7176-9
- Systèmes moteur et de commande pour scooters: ISO 7176-14
- Critères de résistances à l'inflammation: ISO 7176-16

Service et support technique

Demandez conseil à votre revendeur en cas de questions portant sur des paramètres spécifiques, l'entretien ou la réparation. Gardez toujours le numéro de série à portée de main. Vous le trouverez sur l'autocollant CE du scooter électrique (voir aussi page 20).

Durée de vie technique

Life & Mobility attribue à ce produit une durée de vie technique de 6 année(s). La durée de vie technique est la période pendant laquelle le produit est réparable, sûr et fonctionnel. La déclaration précédente s'applique uniquement si l'utilisateur utilise le produit et les éventuels accessoires originaux aux fins prévues par Life & Mobility et conformes au marquage CE.

Contrôle de la livraison

Avant d'utiliser le scooter électrique, vérifiez que la livraison corresponde à la description du produit ci-dessous. Si vous constatez des dégâts dus au transport, avertissez-en votre revendeur. Life & Mobility est certain que le scooter électrique répondra à vos attentes, et vous en souhaite une bonne utilisation.

Description du produit*Scooter électrique*

- A. Guidon avec panneau de commande
- B. Panier
- C. Phare
- D1. Clignotants (orange)
- D2. Feux de freinage / Feux arrière (rouge)
- E. Roue avant
- F. Trépied
- G. Couvercle de batterie
- H. Roue libre
- I. Roue arrière
- J. Couvercle pièces électroniques

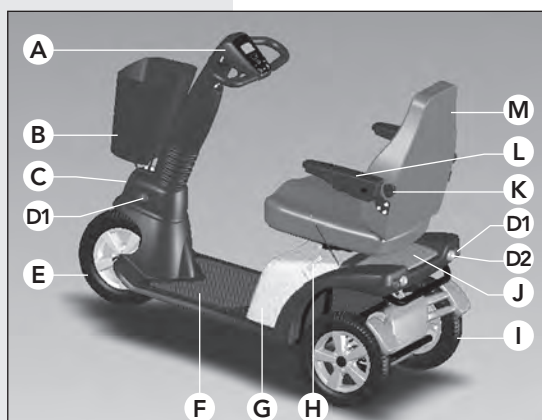

Description du produit scooter électrique

Siège

- K. Bouton de réglage lombaires
- L. Accoudoirs rabattables
- M. Siège
- N. Molette de réglage accoudoir
- O. Levier inclinaison du dossier
- P. Levier siège (haut/bas et rotation)



Description du produit siège

Guidon

- Q. Serrure de contact d'allumage
- R. Vis creuse pour hauteur guidon
- S. Contact chargeur batterie
- T. Poignée de réglage inclinaison volant



Description du produit guidon

Contrôle de la livraison

Avant d'utiliser le scooter électrique, vérifiez que la livraison corresponde à la description du produit ci-dessous. Si vous constatez des dégâts dus au transport, avertissez-en votre revendeur. Life & Mobility est certain que le scooter électrique répondra à vos attentes, et vous en souhaite une bonne utilisation.

Description du produit*Scooter électrique*

- A. Guidon avec panneau de commande
- B. Panier
- C. Phare
- D1. Clignotants (orange)
- D2. Feux de freinage / Feux arrière (rouge)
- E. Roues avant
- F. Trépied
- G. Couvercle de batterie
- H. Roue libre
- I. Roue arrière
- J. Couvercle pièces électroniques
- K. Bouton de réglage lombaires
- L. Accoudoirs rabattables
- M. Siège
- N. Molette de réglage accoudoir
- O. Levier inclinaison du dossier
- P. Levier siège (haut/bas et rotation)

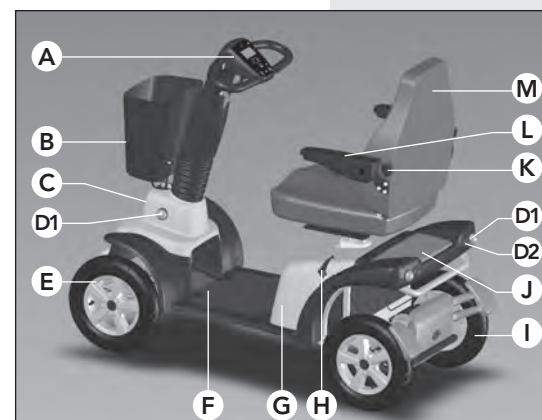

Description du produit scooter électrique



Description du produit siège



Description du produit guidon

Siège

- K. Bouton de réglage lombaires
- L. Accoudoirs rabattables
- M. Siège
- N. Molette de réglage accoudoir
- O. Levier inclinaison du dossier
- P. Levier siège (haut/bas et rotation)

Guidon

- Q. Serrure de contact d'allumage
- R. Vis creuse pour hauteur guidon
- S. Contact chargeur batterie
- T. Poignée de réglage inclinaison volant

Panneau de commande

- U. Touche mise en veille / bouton arrêt
- V. Feux de détresse
- W. Ecran
- X. Touche réduction de vitesse
- Y. Poignée vitesse marche avant / arrière*
- Z. Touche marche arrière ou fonction Ha/Ba
- a. Clignotant droite
- b. Clignotant gauche
- c. Klaxon
- d. Clignotant droite
- e. Clignotant gauche
- f. Poignée vitesse marche avant / arrière*
- g. Touche d'augmentation de vitesse
- h. Touche menu
- i. Eclairage

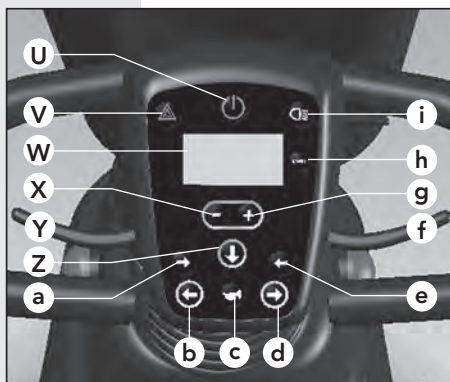

Description du produit
panneau de commande

Equipement

- Panier
- Eclairage
- Feux-stop
- Klaxon
- Barre de torsion sur les roues avant et arrière
- Suspension semi-indépendante sur l'essieu arrière (et sur l'essieu avant du 4-roues)
- Siège confortable, équipé d'une assise et d'un dossier préformés et d'un soutien lombaire réglable
- Utilisation simple du guidon et des poignées de pilotage
- Affichage: km/h, km trajet, km total, date et heure
- Indicateur clair de la batterie et avertissement en cas de batterie faible
- Avec bouton marche/arrêt pour (dés)activer le mode de conduite

* Dépend du réglage du scooter électrique.

Mesures de confort et de sécurité

- Guidon de sécurité ergonomique avec revêtement doux, réglable en hauteur et profondeur au moyen d'un ressort pneumatique
- Grand phare
- Limitation de la roue libre (4 km/h)
- Limiteur de vitesse automatique dans les virages
- Clignotant s'éteint automatiquement après virage
- Rétroviseur (option)
- Pédale d'accélération (option)

Non représenté

Certains accessoires sont livrables en option, dont :

- Accoudoirs réglables en hauteur
- Les accoudoirs rembourrés
- Le tiroir coulissant sous siège
- La ceinture abdominale
- La pédale d'accélération supplémentaire, poignées incluses*
- Le rétroviseur
- Les dispositifs anti-basculer
- Le porte-canne
- Le porte-déambulateur
- La anse permettant de fixer un panier supplémentaire au dossier
- Le panier à courses supplémentaire
- Les sacoches Inzetta Scoox pour panier supplémentaire
- Le repose-pieds
- Le couvre jambes fourré anti-pluie et coupe-vent
- La housse de protection imperméable
- Les 4 anneaux de fixation (Mezzo 3) / Les 2 anneaux de fixation (Mezzo 4)

Pour plus d'accessoires, rendez-vous sur www.life-mobility.com.

* Non disponible en combinaison avec la fonction Ha/Ba

Indications sur le scooter électrique

Vous trouverez un certain nombre d'autocollants sur le scooter électrique. Ci-dessous un aperçu indiquant leur emplacement.

Autocollant CE

Le scooter électrique répond aux critères définis dans la directive sur les Dispositifs Médicaux et comporte un marquage CE.

L'autocollant CE se trouve sous le couvercle des pièces électroniques (J), à l'arrière de votre scooter électrique. Faites glisser le couvercle en arrière et retirez-le.



Autocollant CE

**Attention :**

- Remplacez toujours le couvercle, car il protège les pièces électroniques.
- Vous entendez un clic lorsque le couvercle est bien remplacé.

**Autocollant point mort (voir aussi page 29)**

L'autocollant au-dessus de la roue libre indique la position "pousse". Dans cette position il est possible de pousser le scooter électrique.

L'autocollant sous la roue libre indique que le scooter est prêt pour une utilisation électrique.

Schéma de raccordement batterie

Le schéma de raccordement de la batterie est placé sous le couvercle de la batterie. Vous y trouverez également le fusible et la gestion moteur.



Mode pousse



Mode conduite électrique



Modifier la hauteur de l'assise

Vous pouvez paramétrer le scooter électrique à votre convenance. Nous vous recommandons de demander conseil à votre revendeur concernant les paramètres corrects.

Réglage du siège**Hauteur d'assise**

1. Soulevez le levier (P) (il se trouve du côté droit ou gauche du siège, selon le réglage). Lorsque vous vous asseyez sur le siège, il se baisse. Lorsque vous êtes debout à côté du scooter, le siège se relève.
2. Lâchez le levier (P).
Le siège est bloqué dans la position actuelle.

Inclinaison du dossier**Attention :**

- Ne réglez le dossier qu'une fois assis sur le siège.
- L'inclinaison maximale (180°) n'est prévue que pour le transport du siège.
- Attention aux basculements :
 - Lorsque le dossier est fortement incliné.
 - Lorsque vous conduisez sur une pente.
 - Lorsque tiroir coulissant sous le siège est en position reculée.

1. Prenez place sur le siège.
2. Soulevez le levier (O).
3. Avec le haut de votre corps, poussez le siège vers l'arrière dans la position souhaitée, ou :
4. Penchez le haut de votre corps vers l'avant afin de faire basculer le dossier automatiquement vers l'avant.
5. Lâchez le levier (O).
Le siège est bloqué dans la position actuelle.



Modifier l'inclinaison du dossier

Accoudoirs



Attention :

- La position des accoudoirs change lorsque le réglage du dossier a été modifié.

- Soulevez l'accoudoir à l'angle souhaité.
- Tournez la molette de réglage (N) afin de fixer l'angle de l'accoudoir.
- Désserrez la molette de réglage (N) afin de baisser l'accoudoir.

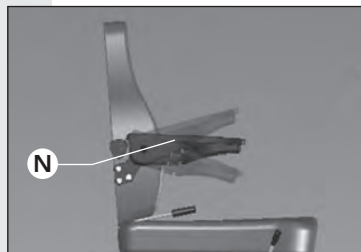

Modifier l'inclinaison de l'accoudoir

Soutien lombaire dossier

- Tournez la molette (K) d'un cran à la fois. La courbe du dossier se modifie.
- Vérifiez que la nouvelle position corresponde au résultat souhaité. Il existe 3 positions.



Régler le dossier lombaire

Réglage du guidon



Attention :

- Ne tirez pas trop le guidon vers le haut lors du réglage ; il peut atteindre au maximum 8 cm.



Attention :

- Laissez votre revendeur régler à l'avance la hauteur du guidon.
- Ne modifiez pas l'angle de la colonne de direction pendant la conduite. Le guidon peut bouger vers l'avant par lui-même grâce à un ressort pneumatique.

Hauteur du guidon

- Dévissez la vis (creuse) (R) avec une clé allen.
- Réglez la hauteur du guidon.
- Serrez bien la vis de nouveau.



Régler la hauteur du guidon



Modifier l'inclinaison du guidon

Angle de la colonne de direction

- Prenez place sur le siège.
- Appuyez sur la poignée (T)*.
- Tirez la colonne de direction vers vous, ou poussez-la jusqu'à ce qu'elle atteigne l'écart souhaité.
- Lâchez la poignée.

La colonne de direction est à présent bloquée.

* Elle se situe à gauche ou à droite selon le réglage du scooter électrique.

Contrôle préalable

Avant de prendre la route, vérifiez :

- Le fonctionnement de l'éclairage,
- Le niveau de la batterie à l'écran (voir page 28),
- La pression des pneus (voir chapitre 'Entretien'),
- Si la roue libre est positionnée vers le bas (mode de conduite électrique, voir page 20),
- Si le chargeur de batterie est retiré.

Monter et descendre du scooter

Attention :

- Assurez-vous que le siège soit bien bloqué avant de prendre la route.

Monter / Descendre

1. Baissez le levier du siège (P)*.
2. Tournez le siège d'un quart de tour vers la gauche ou vers la droite.
3. Montez ou descendez.
4. Tournez de nouveau le siège jusqu'à entendre un clic.

Le siège est à présent bloqué.

Mise sous tension

1. Insérez la clé dans la serrure de contact d'allumage (Q).
2. Tournez la clé d'un quart de tour vers la droite.
3. Attendez que '0 km/h' apparaisse à l'écran.
Le scooter électrique peut maintenant être utilisé.

Vitesse

Vous pouvez régler la vitesse pour différencier entre l'utilisation à l'intérieur et à l'extérieur.

* Il se situe à gauche ou à droite selon le réglage du scooter électrique.



Description du produit siège



Description du produit guidon

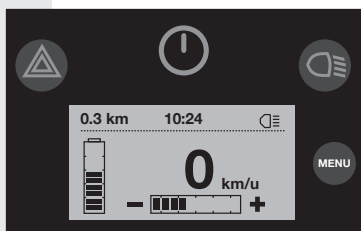

Prêt à l'emploi



Avertissement :

- Adaptez votre vitesse avant d'entamer un virage. Le limiteur de vitesse dans les virages vous aidera à adapter votre vitesse lorsque le virage est serré. Le scooter peut basculer.
- Malgré la présence du petit cercle de giration du scooter électrique, il peut être difficile de rentrer dans les ascenseurs ou de passer les portes. Assurez-vous de toujours enclencher le réglage de vitesse minimum pour les manoeuvres courtes.



Attention :

- Adaptez votre vitesse avec la poignée de vitesse. Le réglage de vitesse détermine votre allure lorsque vous appuyez pleinement sur la poignée de vitesse.
- Vérifiez que la route soit dégagée derrière vous avant d'entamer la marche arrière.
- Le scooter électrique roule plus lentement en marche arrière qu'en marche avant.
- Un avertissement sonore retentit pendant la marche arrière.
- Sur demande, votre revendeur peut modifier la manière d'utiliser la poignée d'accélération.

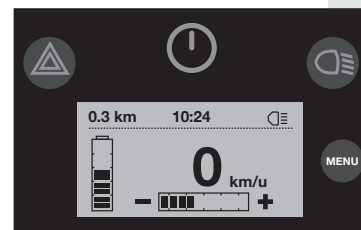

Affichage standard indicateur de vitesse



A l'intérieur, dans les magasins, etc.



Sur le trottoir



Dans les rues animées



Sur les routes calmes

L'indicateur de vitesse est placé par défaut sur 4 barres, ce qui représente 40% de la capacité totale. La vitesse maximale est placée par défaut sur 15 km/h. Votre revendeur peut adapter les réglages de vitesse.

1. Appuyez sur la touche + ou - afin d'adapter les paramètres de vitesse. Choisissez un paramètre de vitesse pour chaque situation.
 - A l'intérieur, dans les magasins etc., 1 à 2 barres
 - Sur le trottoir : jusqu'à 4 barres
 - Dans les rues animées : jusqu'à 7 barres
 - Sur les routes calmes : jusqu'à 10 barres

Marche avant et marche arrière

1. Appuyez doucement sur la poignée de vitesse (f)*.
Le scooter électrique va en marche avant.
2. Appuyez un peu plus sur la poignée.
Le scooter électrique avance plus vite.
3. Lâchez la poignée.
Le scooter électrique s'arrête. Les feux stop s'allument.
4. Utilisez la poignée (Y)* pour faire marche arrière.

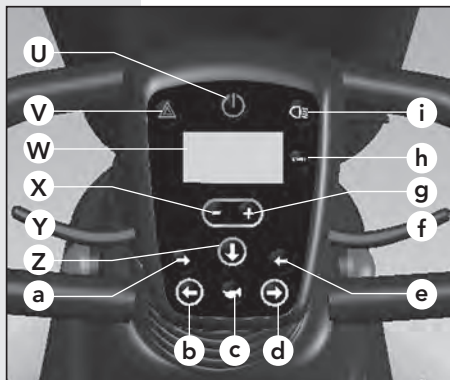

Panneau de commande

Touche mise en veille / bouton arrêt

La touche mise en veille / bouton arrêt (U) a deux fonctions:

- Le scooter s'éteint temporairement. Ainsi vous pouvez vous pencher au-dessus du guidon en toute sécurité, sans utiliser la clé de contact. La commande de démarrage est éteinte afin d'empêcher tout démarrage imprévu.
- Si vous utilisez la touche mise en veille / bouton arrêt pendant la conduite, le scooter s'arrêtera plus rapidement.



Touche mise en veille / bouton arrêt activé

Eclairage**Attention :**

- Après un virage serré, les clignotants s'éteindront automatiquement.
- Votre revendeur peut vous installer une manette utilisable avec une seule main
- Votre revendeur peut éteindre l'avertissement sonore installé par défaut pour les feux de détresse.

1. Appuyez sur la touche (i) afin d'allumer ou d'éteindre l'éclairage.
2. Appuyez sur la touche (b) ou (d) afin d'allumer ou d'éteindre les clignotants.

3. Appuyez sur la touche (V) afin d'allumer ou d'éteindre les feux de détresse.

Batteries**Attention :**

- Les batteries neuves doivent être rodées. Les batteries ne disposent de leur capacité totale qu'après avoir été utilisées et chargées plusieurs fois. Tenez-en compte lors de vos premiers déplacements.
- Rechargez les batteries tous les jours si vous conduisez souvent, ou quelques fois par semaine si vous conduisez peu. Ceci prolongera la durée de vie des batteries.
- Chargez les batteries totalement de manière régulière.
- Evitez que les batteries se déchargent totalement. Le scooter électrique cesse de fonctionner et cela a un impact négatif sur la durée de vie de la batterie.
- Rechargez rapidement des batteries complètement déchargées, pendant une période de 24 heures.
- Ne laissez pas vos batteries déchargées trop longtemps.
- Ne placez jamais de pièces métalliques sur les batteries : ceci peut provoquer des courts-circuits et endommager les batteries.

**Attention :**

- En cas de températures basses, la capacité des batteries est diminuée. L'autonomie baisse également.
- Branchez le scooter électrique au chargeur toutes les nuits.
- Il est impossible de trop charger les batteries livrées avec le scooter. Une limitation permet au chargeur de s'éteindre automatiquement lorsque les batteries sont totalement rechargées.

- N'utilisez que les chargeurs de batteries de Life & Mobility.
- Si vous utilisez d'autres batteries que celles fournies par Life & Mobility, veillez à bien les enserrer pour qu'elles ne se déplacent pas. Si vous n'y prêtez pas attention, il peut y avoir des risques de courts-circuits.

Fonction Ha/Ba

Cette fonction est installée par défaut au Royaume-Uni, en option dans les autres pays.

Lire le niveau de batterie

L'indicateur en forme de batterie affiché à l'écran indique l'autonomie restante :

| Niveau de batterie | Indication |
|-------------------------------|--|
| Toutes les barres s'affichent | Les batteries sont complètement chargées. |
| 3 barres s'affichent | Vous pouvez encore rouler pendant 5 à 10 km (selon le type de batterie et les circonstances). Il est préférable de recharger maintenant. |
| 1 barre s'affiche | Rechargez le scooter électrique le plus rapidement possible. L'écran affiche un avertissement. |

Charger les batteries

1. Branchez la fiche du chargeur dans la prise de chargement de batterie (S).
2. Branchez la fiche de la prise dans un socle fixe.
3. Chargez toujours pendant un cycle complet de 8 à 10 heures.

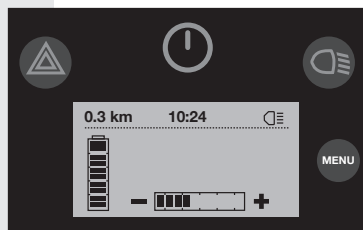

Niveau de la batterie : maximum

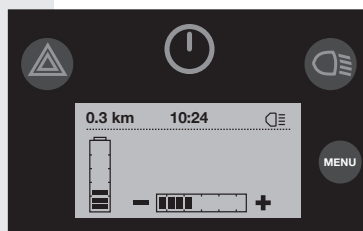

Niveau de la batterie : il reste 5 à 10 km

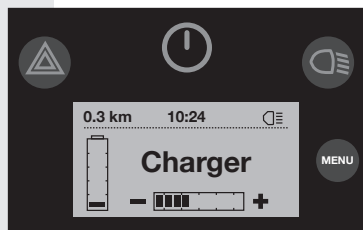

Niveau de la batterie : vide



Contact chargeur batterie



Roue libre

Roue libre

Avertissement :

- N'utilisez jamais cette fonction sur une pente ou pendant la conduite. Car le frein ne fonctionnera pas. Baissez la roue libre après chaque utilisation de la fonction point mort afin d'actionner de nouveau le frein.

1. Tournez la roue libre vers le haut afin de pousser manuellement le scooter électrique. Toutes les 2 secondes un bip retentira pour vous indiquer que le point mort est activé.
2. Baissez de nouveau la roue libre pour activer le mode conduite électrique. Habituez-vous à faire ce geste après chaque utilisation.

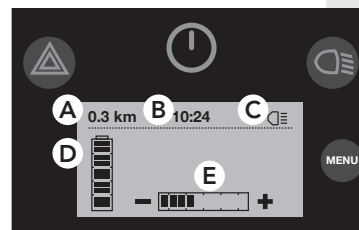

Ecran de démarrage

Menu utilisateur

1. Ecran de démarrage
L'écran (de démarrage) sur le panneau de commande vous donne par défaut les informations suivantes :
 - la distance parcourue (A),
 - l'heure (B),
 - l'éclairage allumé/éteint (C),
 - le niveau de batterie (D),
 - la vitesse (E)
2. Appuyez sur la touche menu.
Le deuxième menu (distances) apparaît et affiche :
 - la distance parcourue totale (F),
 - le trajet (G).
3. Appuyez de nouveau sur la touche menu.
Le troisième menu apparaît et affiche :
 - l'heure et la date (H).
4. Attendez quelques secondes.
L'écran retourne automatiquement à l'écran de démarrage.

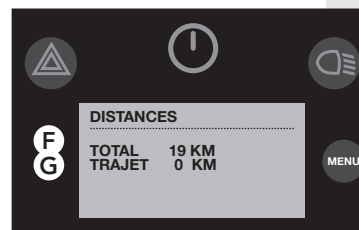

Menu distances

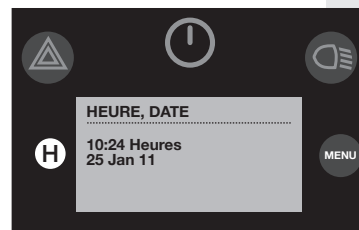

Menu heure & date

Placez le compteur journalier sur 0

1. Dans le deuxième menu (distances), appuyez pendant 2 secondes sur la touche menu.
Le compteur journalier est remis à 0.

Régler l'heure et la date

1. Sélectionnez le troisième menu (heure et date).
2. Appuyez ensuite longuement sur la touche menu.
Dans le menu de modifications, 'l'heure' clignote.
3. Réglez l'heure avec les touches + et -.
4. Appuyez de nouveau sur la touche menu afin d'enregistrer l'heure.
Puis, les minutes clignotent.
5. Réglez les minutes avec les touches + et -, puis appuyez la touche menu.
La date clignote ensuite.
6. Avec les touches + et - saisissez le jour, le mois et l'année.
7. Appuyez sur la touche menu pour enregistrer.
Vous revenez directement au troisième menu (heure & date).

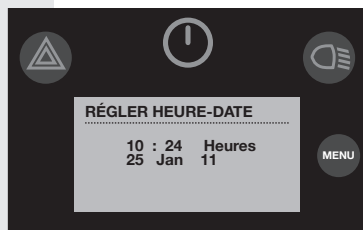

Régler l'heure & la date

Garer

Pour une plus grande sécurité, mettez une serrure par la roue quand vous garez votre scooter.

Nettoyage

Attention :

- N'utilisez pas d'eau de Javel ou de solvants.
- N'utilisez pas de nettoyeur haute pression pour nettoyer le scooter.



Attention :

- Nettoyez régulièrement le revêtement et le châssis.



Revêtement

1. Nettoyez les petites saletés avec un mélange de nettoyant doux et d'eau chaude.
2. Frottez le revêtement délicatement avec une brosse douce, lorsque la saleté a pénétré dans le revêtement.

Châssis

1. Lavez le capot avec un nettoyant non abrasif.
2. Placez le châssis dans de la cire non abrasive.

Batteries (voir aussi le chapitre 'Utilisation')

Attention :

- Les batteries peuvent être dangereuses. Seul un mécanicien scooter qualifié peut installer et entretenir vos batteries. Il possède les qualifications et les outils nécessaires pour installer et entretenir les batteries correctement et en toute sécurité.
- Le scooter est doté de deux batteries de 24 volts couplées en série. N'utilisez jamais en même temps :
 - Des batteries de fabricants différents
 - Des batteries de différentes technologies
 - Des batteries possédant différents codes dates
 - Des batteries à gel en même temps que des batteries AGM



Attention :

- Avant la première utilisation, chargez toujours les batteries au maximum.



- Rechargez les batteries au moins une fois par an pendant 24 heures de suite.
- La méthode de raccordement des batteries est expliquée dans un schéma situé sous le couvercle des batteries.
- Soyez prudent avec des batteries endommagées. Demandez à votre revendeur de remplacer les batteries (écologiques).

Pneus

Avertissement :



- Assurez-vous, par souci de sécurité, que la pression de vos pneus est correcte. Une pression des pneus insuffisante entraîne une moins bonne tenue de route, une moins grande autonomie et une conduite plus difficile.



Attention :

- En cas de crevaison, contactez votre revendeur.
- Les pneus du scooter électrique doivent être suffisamment gonflés. Vérifiez cela régulièrement.
- Une pression faible des pneus vous empêche de rouler loin.
- La pression du pneu avant doit être d'au moins 2,0 bars.
- La pression des pneus arrière doit être d'au moins 2,5 bar.
- La pression maximale des pneus est de 3,5 bar.
- Une pression trop élevée entraîne une conduite moins agréable.
- Vérifiez régulièrement que les pneus n'aient pas de traces d'usure ou de fissures (de dessèchement).

Service et support technique

Emmenez votre scooter au moins 1 fois par an chez votre revendeur pour une révision et un contrôle. L'entretien préventif permet de vérifier, pendant le contrôle, le bon fonctionnement de toutes les parties mobiles, ainsi que les pièces électroniques et l'état des batteries.

Les réparations doivent exclusivement être réalisées par votre revendeur ou bien par Life & Mobility, et seules les pièces originales livrées par Life & Mobility peuvent être utilisées.

Tableau d'entretien

Dans le tableau ci-dessous vous retrouverez les pièces devant être contrôlées régulièrement. Si vous constatez un défaut, vous pouvez contacter le revendeur pour y remédier.

| Pièce | Action | Quotidienne | Hebdomadaire | Mensuelle | Trimestrielle | Annuelle |
|--------------------|--|-------------|--------------|-----------|---------------|----------|
| Chargeur batterie | Contrôler le fonctionnement | X | | | | |
| Pneus | Contrôler la pression des pneus (avant : 2,0 bar, arrière : 2,5 bar) | | X | | | |
| Eclairage | Contrôler le fonctionnement | X | | | | |
| Capot | Nettoyer avec un chiffon humide | | X | | | |
| Assemblage | Vérifier qu'il n'y ait pas de casse | | X | | | |
| Mécanisme rotatif | Contrôler le fonctionnement et le jeu | | | X | | |
| Batteries | Cycle de chargement de 24 heures | | | X | | |
| Frein à main | Contrôler le fonctionnement | | | | X | |
| Pneus | Contrôler l'usure | | | | X | |
| Scooter électrique | Révision | | | | | X |

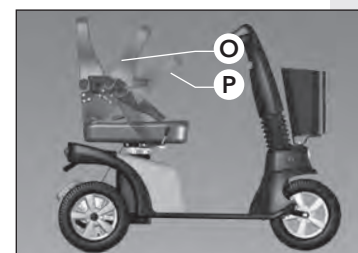

Abaissier le dossier



Abaissier la colonne de direction

Transport du scooter électrique

Danger de mort :

- Lors du transport du scooter électrique dans un véhicule motorisé, asseyez-vous sur un siège du véhicule. Les scooters électriques ne peuvent en aucun cas être utilisés comme sièges dans un véhicule motorisé, même lorsque le scooter électrique est fixé par un verrouillage pour taxi.

Attention :

- Ne portez jamais le scooter électrique par les parties en plastique du capot.

Abaissier le dossier

1. Placez-vous à côté du scooter électrique.
2. Maintenez le dossier fermement.
3. Tirez le levier (O) vers le haut.
4. Penchez le dossier vers l'avant.
5. Lâchez le levier (O).

Enlever le siège

1. Baissez le levier (P).
2. Tournez légèrement le siège.
3. Otez le siège du scooter électrique.

Attention :

- Le siège est lourd. Demandez de l'aide, si nécessaire.

Abaissier la colonne de direction

1. Placez-vous à côté du scooter électrique.
2. Appuyez sur la poignée (T)*.
3. Bougez la colonne de direction le plus loin possible, dans la direction de la chaise.
Astuce : lorsque vous avez ôté le siège, la colonne de direction peut plus s'abaisser.
4. Lâchez la poignée.

Transport

1. Tournez la roue libre vers le haut.
2. Conduisez le scooter électrique dans le véhicule.
3. Eteignez le scooter.
4. Assurez-vous que le scooter soit bien bloqué.

Entreposage lorsque le scooter n'est pas utilisé

Attention :

- Lorsque vous rangez les batteries, elles doivent toujours être chargées au maximum.
- Les batteries à pleine charge et les batteries AGM restent chargées pendant six mois, mais elles doivent toujours être rechargées avant utilisation.
- Évitez de ranger les batteries en cas de températures très basses ou très élevées.
- Il n'est pas nécessaire d'ajouter de l'eau pour les batteries à gel fermées ni pour les batteries AGM. Demandez conseil à un mécanicien scooter qualifié en cas de problèmes de fonctionnement.

Plus d'une semaine :

- Branchez au moins 1 fois par semaine le chargeur de batteries afin de les entretenir, ou retirez le scooter du chargeur de batterie.

Pendant une longue période (pendant l'hiver, ou des suites d'une maladie) :

- Demandez à votre revendeur de débrancher les câbles des batteries.

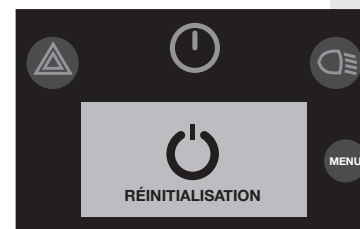

Réinitialiser

Général

Attention :

- N'essayez jamais de réparer un dysfonctionnement vous-même. Contactez votre revendeur.

1. En cas de dysfonctionnement : l'affichage indique le dysfonctionnement.
2. Appuyez sur la touche menu afin de lire le message de dysfonctionnement.
3. Appuyez sur la touche mise en veille afin de réinitialiser la conduite : dans la plupart des cas, vous pourrez continuer à conduire.
4. Contactez votre revendeur pour réparer le dysfonctionnement, dans le cas où la réinitialisation n'a pas fonctionné.
5. Transmettez le message de dysfonctionnement à votre fournisseur.

Conditions de garantie

Les produits de Life & Mobility sont assemblés et contrôlés avec soin avant de quitter l'usine. S'il s'avère qu'un produit ne répond pas aux attentes, vous pouvez vous adresser au magasin où vous l'avez acheté. Life & Mobility respecte les lois et réglementations de protection du consommateur en vigueur dans le pays d'achat.

Ne sont pas couverts par la garantie les dégâts causés par : le non-respect des consignes d'utilisation et d'entretien, une utilisation anormale, l'usure, la négligence, la surcharge, un accident causé par un tiers, l'installation de pièces autres que celles fournies, ainsi que tout dommage causé par des éléments extérieurs au produit.

Par cette garantie, toute autre garantie définie par la loi, ou communiquée oralement prend fin, excepté ce qui a été garanti par écrit par Life & Mobility.

Les garanties ne sont valables qu'au sein de l'UE.

Transport du produit et emballage

Toutes les pièces de votre scooter électrique sont recyclables. Le fournisseur connaît l'emplacement des centres de collecte pouvant récupérer votre scooter électrique.

D'un point de vue écologique, nous vous conseillons de jeter l'emballage et le scooter électrique séparément, afin que les matériaux utilisés soient recyclés efficacement.

Ce mode d'emploi a été conçu avec le plus grand soin, et se base sur les informations connues par Life & Mobility au moment de sa parution. Life & Mobility décline toute responsabilité en cas d'erreur éventuelle dans le texte, ou tout problème en découlant.

Les informations contenues dans ce manuel se basent sur une utilisation standard du produit. Life & Mobility décline toute responsabilité en cas de dommage éventuel, causé par des modifications apportées au produit après la première vente. En outre, Life & Mobility ne peut être tenu responsable de dommages occasionnés par des tiers.

Les informations contenues dans ce manuel ne peuvent en aucun cas être reproduites et/ou publiées sans l'accord écrit préalable de Life & Mobility.

Le nom commercial et les marques commerciales utilisés par Life & Mobility ne peuvent être considérés comme libres de droit, en vertu de la loi sur les noms commerciaux.

Aucun droit ne peut être tiré de ce texte. Sous réserve de toute modification.

© Life & Mobility – Tous droits réservés

Sehr geehrter Kunde.,

Mit Ihrer Wahl für ein Mezzo-Elektromobil haben Sie sich für unvergleichliche Sicherheit, Qualität und höchstes Fahrvergnügen entschieden! Wir wünschen Ihnen viele komfortable und sichere Kilometer und hoffen, dass Sie die Freiheit, die Mezzo Ihnen bietet, genießen können.

In dieser Bedienungsanleitung finden Sie alles über Ihren Mezzo, von Sicherheitshinweisen und Bedienfunktionen bis zu Tipps für die Wartung. Lesen Sie die Bedienungsanleitung gut durch, damit Sie Ihr Elektromobil optimal nutzen können. Bewahren Sie sie sorgfältig auf, auch im Hinblick auf Personen, die das Fahrzeug eventuell nach Ihnen verwenden werden.

Wir halten Sie gern über Neuigkeiten, Benutzererfahrungen und anderes Wissenswerte auf dem Laufenden. Auf der Website **www.life-mobility.com** finden Sie regelmäßig die neuesten Entwicklungen.

Mit freundlichen Grüßen,
Direktion und Mitarbeiter von Life & Mobility

| | |
|---------------------------------------|----|
| Sicherheitsvorschriften | 5 |
| Einleitung | 11 |
| Technische Daten | 12 |
| Produktbeschreibung | 16 |
| Einstellungen | 21 |
| Verwendung | 24 |
| Wartung | 31 |
| Transport und Lagerung | 35 |
| Störungen | 37 |
| Garantie | 38 |
| Entsorgung von Produkt und Verpackung | 39 |

Als Benutzer des Elektromobils sind Sie stets dafür verantwortlich, dass Sie die für Sie vor Ort geltenden Sicherheitsvorschriften und Richtlinien einhalten. Es ist sehr wichtig, dass Sie die ersten Fahrerfahrungen in Begleitung eines erfahrenen Anleiters sammeln. Ihr Händler kann Ihnen dabei behilflich sein.

Life & Mobility übernimmt keinerlei Haftung für Schäden oder Verletzungen, die durch Fahrlässigkeit oder die Nichtbefolgung der Sicherheitsvorschriften entstehen.



Achtung:

- Wenn Sie in der Bedienungsanleitung dieses Zeichen sehen, folgt eine ergänzende Instruktion. Befolgen Sie diese Anweisungen immer. Nachlässigkeiten dabei können die Funktion des Elektromobils nachteilig beeinflussen und möglicherweise zu Verletzungen, Schäden an dem Fahrzeug oder Beeinträchtigungen der Umwelt führen.

Allgemeines



Hinweis:

- Ändern Sie niemals die Konstruktion des Elektromobils.
- Halten Sie sich mit dem Elektromobil von offenem Feuer fern.



Vorsicht:

- Verwenden Sie zum Transport von Gegenständen ausschließlich das Körbchen.
- Verwenden Sie Ihr Elektromobil nicht zum Ziehen von Wagen oder Karren u. dgl.
- Achten Sie auf hervorstehende oder lose Teile, in und an dem Elektromobil. Diese können in der Umgebung des Elektromobils Schäden verursachen.



Achtung:

- Dieses Elektromobil ist für den Transport einer Person geeignet.
- Verwenden Sie ausschließlich Originalteile und Zubehör von Life & Mobility.
- Das Elektromobil verfügt über eine vollständig programmierbare elektronische Steuerung. Änderungen dieser Programmierung dürfen nur von Life & Mobility durchgeführt werden.
- Die Sicherheitsbestimmungen und Aufkleber nicht verdecken oder entfernen.
- Stellen Sie das Elektromobil immer im ausgeschalteten Zustand und ohne Kontaktschlüssel ab. Dadurch verhindern Sie unerwünschte Verwendung durch andere und/oder Diebstahl.

Anforderungen an die Person



Hinweis:

- Wenn Sie unter dem Einfluss von Substanzen stehen, die die Fahrtüchtigkeit einschränken können, dürfen Sie nicht mit dem Elektromobil fahren.



Achtung:

- Sie müssen über ausreichende Sehkraft verfügen, um in jeder möglichen Verwendungssituation sicher mit dem Elektromobil fahren zu können.
- Beachten Sie die gültigen Verkehrsregeln.
- Sorgen Sie dafür, dass Sie stets von anderen Verkehrsteilnehmern bemerkt werden. Im Straßenverkehr sind Sie als Fahrer eines Elektromobils sehr verletzlich.
- Meiden Sie einsame Fahrwege. Sorgen Sie dafür, dass Sie in einem Notfall Hilfe erhalten können.
- Schalten Sie das Elektromobil aus, wenn Sie Ihr Mobiltelefon verwenden. Ladenschranken können aktiviert werden.

Montieren und Einstellen

(siehe auch das Kapitel "Einstellungen")



Hinweis:

- Prüfen Sie vor Inbetriebnahme des Elektromobils, ob alle Teile des Fahrzeugs korrekt montiert sind und festsitzen.



Achtung:

- Ihr Händler kann für Sie verschiedene Fahrzeugeigenschaften über den Mikroprozessor einstellen.

Sitzen in dem Elektromobil



Hinweis:

- Achten Sie darauf, Finger und Gliedmaßen nicht einzuklemmen. Achten Sie vor allem darauf:
 - Beim Wegklappen der Armstützen.
 - Wenn Sie nicht die vollständige Kontrolle über Arme oder Beine haben.

Fahren mit dem Elektromobil:

(siehe auch das Kapitel "Verwendung")



Hinweis:

- Fahren Sie vorsichtig auf Wegen, die durch Regen, Eis oder Schnee glatt sind.
- Achten Sie darauf, dass keine losen Kleidungsstücke am Fahrzeug hängen. Diese können in die Räder gelangen und zum Kippen des Elektromobils führen.
- Achten Sie auf mögliches Kippen:
 - Wenn ein großer Rückenwinkel eingestellt ist.
 - Beim Fahren auf steilen oder abschüssigen Strecken.
 - Wenn sich die Sitzverschiebung in der hintersten Stellung befindet.
- Hängen Sie keine Gegenstände an das Steuer.
- Lassen Sie keine Personen auf dem hinteren Teil des Elektromobils stehen.

Neigungen und andere Hindernisse

Hinweis:

- Meiden Sie Neigungen von mehr als 10°. Das Vorwärts- oder Rückwärtsfahren auf derart geneigten Strecken ist gefährlich.
- Verwenden Sie auf einer geneigten Strecke auf keinen Fall den Leerlauf.
- Fahren Sie an Bordsteinen vorsichtig entlang. Ein unebener Untergrund erhöht die Kippgefahr.
- Vermeiden Sie länger andauerndes Hinauffahren von Steigungen <10°. Dies kann zum übermäßigen Verschleiß von Motor und elektrischen Komponenten führen.

Achtung:

- Ihr Schwerpunkt verlagert sich beim Fahren auf einer geneigten Strecke. Achten Sie besonders darauf.
- Wenden Sie auf einer geneigten Strecke nur vorsichtig, um Kippen zu vermeiden.
- Fahren Sie immer nur im rechten Winkel auf einen Bürgersteig oder von einem Bürgersteig herunter. Geben Sie hierbei nur vorsichtig Gas. Besser ist es immer, dazu eine abgeflachte Auffahrt zu nutzen.
- Die maximale Schwellenhöhe, die Sie überfahren können, beträgt 10 cm.
- Weicher, glatter oder unebener Untergrund erhöht das Risiko für gefährliche Situationen.

Transport des Elektromobils ohne darin sitzende Person

(siehe auch das Kapitel "Transport und Lagerung")

Lebensgefährlich:

- Setzen Sie sich beim Transport des Elektromobils in einem Kraftfahrzeug immer auf einen festen Sitzplatz in diesem Fahrzeug. Elektromobile dürfen

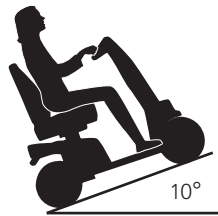

Maximaler Neigungswinkel



rechtwinklig

Anfahrt an einen Bordstein

nicht als Sitzunterstützung in einem Kraftfahrzeug verwendet werden, auch dann nicht, wenn das Elektromobil mit einer Taxiverriegelung gesichert wird.

Hinweis:

- Achten Sie darauf, beim Zusammenklappen Ihres Elektromobils Ihre Finger nicht einzuklemmen.
- Heben Sie das Elektromobil nicht an den Kunststoffteilen des Gehäuses an.

Achtung:

- Achten Sie darauf, dass das Elektromobil vor Gebrauch vollständig montiert ist.

Sonstiges

Hinweis:

- Setzen Sie das Elektromobil nicht dem direkten Sonnenlicht aus: Die Verkleidung kann heiß werden und zu Verbrennungen oder Hautreizungen führen.

Vorsicht:

- Lassen Sie das Elektromobil nicht mit Meerwasser in Berührung kommen: Meerwasser ist aggressiv und greift das Elektromobil an.
- Lassen Sie das Elektromobil nicht mit Sand in Berührung kommen: Sand kann in bewegliche Teile des Elektromobils eindringen, was zu vorzeitigem Verschleiß führen kann.

Achtung:

- Um Ihre Sicherheit noch besser zu gewährleisten, wurde eine Reihe technischer Vorkehrungen getroffen:
 - Wenn ein Akkuladegerät angeschlossen ist, ist die Wegfahrsperre aktiv.
 - In Kurven wird die Geschwindigkeit automatisch begrenzt.

- *Der Leerlauf ist begrenzt.*
- *Das Display warnt Sie bei niedriger Akkuspannung.*
- *Das Display zeigt Ihnen Informationen zur Behebung eventueller Störungen an.*
- *Bei Signalisierung eines elektronischen Defekts kommt das Elektromobil kontrolliert zum Stillstand.*
- *Das Elektromobil verfügt am Armaturenbrett über einen Stoppknopf, mit dessen Hilfe das Fahrzeug im Notfall schnell angehalten werden kann.*
- *Das Elektromobil hat ein ergonomisch geformtes Sicherheitssteuer, um Verletzungen von Händen und Fingern zu vermeiden.*
- *Teile, zwischen denen Körperteile eingeklemmt werden könnten, sind abgedeckt.*
- *Ein Beckengurt zur Fixierung Ihrer Körperhaltung kann von Ihrem Händler an den Befestigungen der Armstützen an der Rückenlehne befestigt werden.*

EMV-zertifiziert

Das Elektromobil ist EMV- (Elektromagnetische Verträglichkeit) zertifiziert. Versuche zeigen, dass das Elektromobil nicht anfällig für Interferenzen durch elektronische Kommunikationsgeräte und andere Elektrogeräte ist. Seien Sie dennoch bei der gleichzeitigen Verwendung des Elektromobils und anderer elektronischer Geräte oder Mobiltelefone vorsichtig.

Das Mezzo ist ein elektrisch betriebenes Fahrzeug, das für junge und ältere Menschen geeignet ist, die Mühe damit haben, längere Wegstrecken zurückzulegen.

Sie können das Mezzo-Elektromobil optimal an Ihre Wünsche anpassen. Dadurch wird eine entspannte Körperhaltung beim Fahren garantiert. Das Elektromobil wird prinzipiell mit zwei Händen bedient. Das Fahren mit dem Elektromobil kostet wenig Kraft, und die Bedienung ist sehr einfach. Das Mezzo ist als drei- und vierrädriges Elektromobil lieferbar.

Diese Anleitung beschreibt die Standardeinstellungen Ihres Elektromobils. Hinten in dieser Bedienungsanleitung finden Sie eine Liste, in der Sie Ihre persönlichen Einstellungen notieren können.

- Verwendungszweck: Außenbereich zwischen -25° C und +50° C auf befestigten Straßen und Wegen
- L x B x H: 138 x 64 x 119 cm
- L x B x H (ohne Sitz): 138 x 64 x 88 cm
- Gewicht ohne Akkus (mit Akkus 60 Ah): 80 kg (118 kg)
- Gewicht des schwersten abmontierbaren Teils (Sitz): 15 kg
- Maximale statische Stabilität bergab: 15°
- Maximale statische Stabilität bergauf: 15°
- Maximale statische Stabilität seitwärts auf einer Steigung: 15°
- Maximale dynamische Stabilität bergauf: 10°
- Maximaler sicherer Neigungswinkel: 10°
- Max. Fahrtstrecke mit vollständig geladenen Akkus*: 35 km (50 Ah) / 40 km (60 Ah) / 50 km (73 Ah)
- Maximale Hindernishöhe: 10 cm
- Maximaler Höhenunterschied beim Herunterfahren von einem Hindernis (Bordstein): 10 cm
- Bodenfreiheit: 8 cm
- Max. (programmierbare) Geschwindigkeit: 15 km/h**
- Minimaler Bremsweg (programmierbar): 300 cm
- Sitzwinkel: 5°
- Sitztiefe: 42 cm
- Sitzbreite: 48 cm
- Sitzhöhe über Trittbrett (min. - max.): 44 - 54 cm
- Höhe des Trittbretts über dem Boden: 17 cm
- Rückenwinkel: 90 - 180°
- Rückenhöhe: 48 cm
- Armstützenhöhe (zum Sitz): 20 cm
- Armstützenlänge (zur Rückenlehne): 26 cm
- Wendekreis (Radius): 140 cm
- Platzbedarf beim Wenden: 160 cm
- Gewicht Testdummy: 160 kg
- Max. Gewicht des Benutzers: 160 kg
- Kraftaufwand Bedienung: ca. 1 N
- Akkukapazität (nach Wahl): 50/60***/73*** Ah
- Max. Ladekapazität: 8 Amp

* *Abhängig von der eingestellten Geschwindigkeit, der Außentemperatur, dem Gewicht des Benutzers, dem Reifendruck usw.*

** *Weniger ist möglich*

*** *Gelakku*

- Motor, transaxial: 500 Watt 24 V
- Magnetbremse: 8 Nm 24 V
- Zum Transport demontierbar: eingeschränkt
- Radmaß: 3.00 – 8
- Erfüllt: EN 12184 Klasse C

Das Elektromobil ist mit 2 (Gel-)Trockenakkus mit 12 Volt ausgestattet. Die folgenden Typen sind geeignet:

- 50 Ah (228 x 140 x 255 mm)
- 60 Ah*** (259 x 169 x 178 mm)
- 73 Ah*** (276 x 171 x 210 mm)

Testspezifikationen

- Das Elektromobil entspricht folgenden Normen: ISO 7176- 8,9,14,16
- Anforderungen und Prüfungen für statische Festigkeit, Stoß- und Dauerfestigkeit: ISO 7176-8
- Klimatische Prüfung für Elektromobile: ISO 7176-9
- Antriebs- und Steuerungssysteme für Elektromobile: ISO 7176-14
- Anforderungen an die Beständigkeit gegen Entzündung: ISO 7176-16

Service und technische Unterstützung

Wenden Sie sich bei Fragen zu bestimmten Einstellungen, Wartungsmaßnahmen und Reparaturen an Ihren Händler. Halten Sie dabei immer die Seriennummer zur Hand. Sie finden diese auf dem CE-Aufkleber des Elektromobils (siehe auch S. 20).

Technische Lebensdauer

Life & Mobility weist diesem Produkte eine technische Lebensdauer von 6 Jahr(en) zu. Das heißt, dass das Produkt in diesem Zeitraum reparierbar, sicher und gebrauchstauglich ist. Obengenannte Erklärung ist nur dann gültig, wenn der Benutzer das Produkt zu dem Zweck verwendet, zu dem es von Life & Mobility bestimmt wurde und für das es eine entsprechende CE-Kennzeichnung besitzt, einschließlich eventueller Original-Zubehörteile.

- Verwendungszweck: Außenbereich zwischen -25° C und +50° C auf befestigten Straßen und Wegen
- L x B x H: 138 x 64 x 119 cm
- L x B x H (ohne Sitz): 138 x 64 x 65 cm
- Gewicht ohne Akkus (mit Akkus 60 Ah): 89 kg (127 kg)
- Gewicht des schwersten abmontierbaren Teils (Sitz): 15 kg
- Maximale statische Stabilität bergab: 15°
- Maximale statische Stabilität bergauf: 15°
- Maximale statische Stabilität seitwärts auf einer Steigung: 15°
- Maximale dynamische Stabilität bergauf: 10°
- Maximaler sicherer Neigungswinkel: 10°
- Max. Fahrtstrecke mit vollständig geladenen Akkus*: 30 km (50 Ah) / 35 km (60 Ah) / 45 km (73 Ah)
- Maximale Hindernishöhe: 10 cm
- Maximaler Höhenunterschied beim Herunterfahren von einem Hindernis (Bordstein): 10 cm
- Bodenfreiheit: 8 cm
- Max. (programmierbare) Geschwindigkeit: 15 km/h**
- Minimaler Bremsweg (programmierbar): 300 cm
- Sitzwinkel: 5°
- Sitztiefe: 42 cm
- Sitzbreite: 48 cm
- Sitzhöhe über Trittbrett (min. - max.): 44 - 54 cm
- Höhe des Trittbretts über dem Boden: 17 cm
- Rückenwinkel: 90 - 180°
- Rückenhöhe: 48 cm
- Armstützenhöhe (zum Sitz): 20 cm
- Armstützenlänge (zur Rückenlehne): 26 cm
- Wendekreis (Radius): 167 cm
- Platzbedarf beim Wenden: 195 cm
- Gewicht Testdummy: 160 kg
- Max. Gewicht des Benutzers: 160 kg
- Kraftaufwand Bedienung: ca. 1 N
- Akkukapazität (nach Wahl): 50/60***/73*** Ah
- Max. Ladekapazität: 8 Amp

* *Abhängig von der eingestellten Geschwindigkeit, der Außentemperatur, dem Gewicht des Benutzers, dem Reifendruck usw.*

** *Weniger ist möglich*

*** *Gelakku*

- Motor, transaxial: 500 Watt 24 V
- Magnetbremse: 8 Nm 24 V
- Zum Transport demontierbar: eingeschränkt
- Radmaß: 3.00 – 8
- Erfüllt: EN 12184 Klasse C

Das Elektromobil ist mit 2 (Gel-)Trockenakkus mit 12 Volt ausgestattet. Die folgenden Typen sind geeignet:

- 50 Ah (228 x 140 x 255 mm)
- 60 Ah*** (259 x 169 x 178 mm)
- 73 Ah*** (276 x 171 x 210 mm)

Testspezifikationen

- Das Elektromobil entspricht folgenden Normen: ISO 7176- 8,9,14,16
- Anforderungen und Prüfungen für statische Festigkeit, Stoß- und Dauerfestigkeit: ISO 7176-8
- Klimatische Prüfung für Elektromobile: ISO 7176-9
- Antriebs- und Steuerungssysteme für Elektromobile: ISO 7176-14
- Anforderungen an die Beständigkeit gegen Entzündung: ISO 7176-16

Service und technische Unterstützung

Wenden Sie sich bei Fragen zu bestimmten Einstellungen, Wartungsmaßnahmen und Reparaturen an Ihren Händler. Halten Sie dabei immer die Seriennummer zur Hand. Sie finden diese auf dem CE-Aufkleber des Elektromobils (siehe auch S. 20).

Technische Lebensdauer

Life & Mobility weist diesem Produkte eine technische Lebensdauer von 6 Jahr(en) zu. Das heißt, dass das Produkt in diesem Zeitraum reparierbar, sicher und gebrauchstauglich ist. Obengenannte Erklärung ist nur dann gültig, wenn der Benutzer das Produkt zu dem Zweck verwendet, zu dem es von Life & Mobility bestimmt wurde und für das es eine entsprechende CE-Kennzeichnung besitzt, einschließlich eventueller Original-Zubehörteile.

Kontrolle der Lieferung

Prüfen Sie vor der Inbetriebnahme des Elektromobils, ob die Lieferung mit der nachfolgend gegebenen Produktbeschreibung übereinstimmt. Wenn Sie bei Lieferung Transportschäden feststellen, teilen Sie dies Ihrem Händler mit. Life & Mobility ist sicher, dass das Elektromobil Ihren Erwartungen entspricht und wünscht Ihnen viel Freude damit.

Produktbeschreibung

Elektromobil

- A. Steuer mit Armaturenbrett
- B. Korb
- C. Scheinwerfer
- D1. Fahrtrichtungsanzeiger (orange)
- D2. Bremslichter/ Rücklichter (rot)
- E. Vorderrad
- F. Trittbrett
- G. Akkuabdeckung
- H. Leerlaufhebel
- I. Hinterrad
- J. Elektronikabdeckung

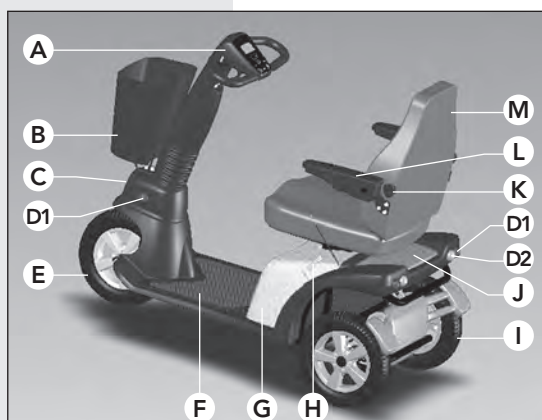

Produktbeschreibung Elektromobil

Sitz

- K. Rückenverstellknopf
- L. Klappbare Armstützen
- M. Sitz
- N. Verstellrädchen für Armstütze
- O. Rückenwinkelhebel
- P. Sitzhebel
(aufwärts, abwärts und drehen)



Produktbeschreibung Sitz

Steuer

- Q. Kontaktschloss
- R. Inbusschraube Steuerhöhe
- S. Akkuladekontakt
- T. Winkelverstellhebel Steuer



Produktbeschreibung Steuer

Kontrolle der Lieferung

Prüfen Sie vor der Inbetriebnahme des Elektromobils, ob die Lieferung mit der nachfolgend gegebenen Produktbeschreibung übereinstimmt. Wenn Sie bei Lieferung Transportschäden feststellen, teilen Sie dies Ihrem Händler mit. Life & Mobility ist sicher, dass das Elektromobil Ihren Erwartungen entspricht und wünscht Ihnen viel Freude damit.

Produktbeschreibung

Elektromobil

- A. Steuer mit Armaturenbrett
- B. Korb
- C. Scheinwerfer
- D1. Fahrtrichtungsanzeiger (orange)
- D2. Bremslichter/ Rücklichter (rot)
- E. Vorderräder
- F. Trittbrett
- G. Akkuabdeckung
- H. Leerlaufhebel
- I. Hinterrad
- J. Elektronikabdeckung

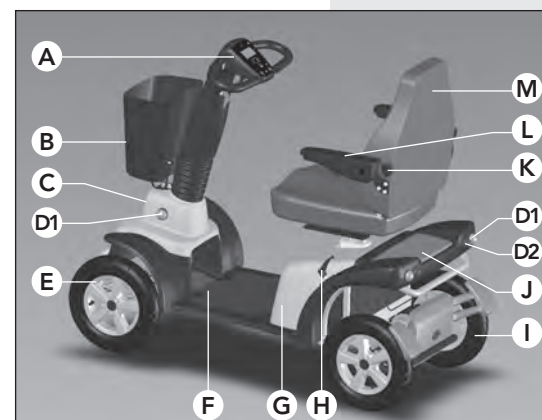

Produktbeschreibung Elektromobil

Sitz

- K. Rückenverstellknopf
- L. Klappbare Armstützen
- M. Sitz
- N. Verstellrädchen für Armstütze
- O. Rückenwinkelhebel
- P. Sitzhebel
(aufwärts, abwärts und drehen)



Produktbeschreibung Sitz

Steuer

- Q. Kontaktschloss
- R. Inbusschraube Steuerhöhe
- S. Akkuladekontakt
- T. Winkelverstellhebel Steuer



Produktbeschreibung Steuer

Armaturenbrett

- U. Stand-by-Taste/Stopp-Taste
- V. Warnleuchten
- W. Display
- X. Taste zur Verminderung der Geschwindigkeit
- Y. Gashebel vorwärts/rückwärts*
- Z. Rückwärtsknopf oder Hi-Lo-Funktion
- a. Fahrrichtungsanzeiger rechts
- b. Fahrrichtungsanzeiger links
- c. Hupe
- d. Fahrrichtungsanzeiger rechts
- e. Fahrrichtungsanzeiger links
- f. Gashebel vorwärts/rückwärts*
- g. Taste zur Erhöhung der Geschwindigkeit
- h. Menütaste
- i. Licht

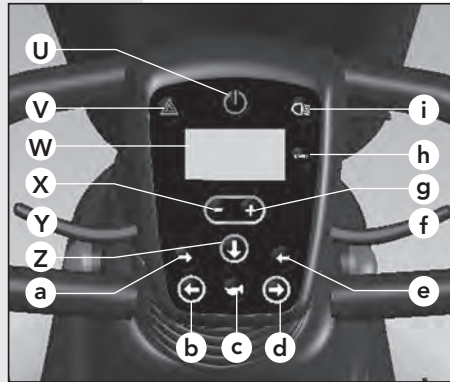

Produktbeschreibung
Armaturenbrett

Einrichtungen

- Korb
- Licht
- Bremsleuchten
- Hupe
- Drehstabfederung auf Vorder- und Hinterrädern
- Halbselbstständige Federung auf der Hinterachse (und auf der Vorderachse beim vierrädrigen Modell)
- Komfortabler Sitz, versehen mit einer vorgeformten Sitzfläche und einer Rückenlehne mit verstellbarem Lumbalwinkel
- Einfache und leichte Bedienung von Steuer und Steuerhebeln
- Auf Display ablesbar: km/h, Fahrtstrecke, Gesamtkilometerzahl, Datum und Zeit
- Übersichtliche Akkuanzeige und Warnmeldung bei niedriger Akkuspannung
- Mit An/Aus-Schalter zur (De-)Aktivierung der Fahrtstellung

* Abhängig davon, wie das Elektromobil eingestellt ist.

Sicherheits- und Komforteinrichtungen

- Ergonomisches Sicherheitssteuer mit weicher Verkleidung, über eine Gasdruckfederung in Höhe und Tiefe verstellbar.
- Großer Frontscheinwerfer
- Begrenzter Leerlauf (4 km/h)
- Automatische Geschwindigkeitsbegrenzung in Kurven
- Automatische Abschaltung des Fahrrichtungsanzeigers nach einer Kurve
- Spiegel (optional)
- Fußgas (optional)

Ohne Abbildung

Verschiedene Zubehörteile sind optional lieferbar, darunter:

- Höhenverstellbare Armlehnen
- Gepolsterte Armlehnen
- Sitzverschiebung
- Beckengurt
- Extra-Fußgas einschl. Griffbedienung*
- Rückspiegel
- Antikippstützen
- Stockhalter
- Rollatorhalter
- Bügel zur Befestigung eines zusätzlichen Korbes an der Rückenlehne
- Zusätzlicher Einkaufskorb
- Tasche Scoox für zusätzlicher Korb
- Fußstütze
- Regen- und windfeste gefütterte Beinschutzdecke
- Regenbeständige Abdeckhaube
- 4 Befestigungsösen (Mezzo 3)/ 2 Befestigungsösen (Mezzo 4)

Weiteres Zubehör finden Sie auf www.life-mobility.com.

* in Kombination mit Hi-Lo-Funktion nicht möglich.

Anzeigen an dem Elektromobil

An dem Elektromobil ist eine Reihe von Aufklebern angebracht. Nachfolgend finden Sie dazu eine Übersicht, zusammen mit den Orten, an dem diese angebracht sind.

CE-Aufkleber

Das Elektromobil erfüllt die Anforderung der Richtlinie für Medizinische Hilfsmittel (NL) und verfügt über das CE-Zeichen.

Der CE-Aufkleber befindet sich unter der Elektronikabdeckung (J) an der Rückseite des Elektromobils. Schieben Sie die Abdeckung nach hinten, und legen Sie sie zur Seite.



CE-aufkleber



Achtung:

- Schieben Sie die Elektronikabdeckung immer wieder nach vorn, sie schützt die darunter befindliche Elektronik.
- Beim korrekten Einrasten der Elektronika- bedeckung ist ein Klickgeräusch zu hören.



Leerlaufaufkleber (siehe auch S. 29)

Der Aufkleber oberhalb des Leerlaufhebels zeigt den "Schiebezustand" an. In diesem Zustand kann das Elektromobil frei verschoben werden.

Der Aufkleber unter dem Leerlaufhebel zeigt an, dass das Elektromobil zur elektronisch getriebenen Fahrt bereit ist.



Schiebestand



Elektrofahrstand

Anschlusschema Akku

An der Innenseite der Akkuabdeckung befindet sich das Anschlusschema für den Akku. Hier finden Sie auch die Sicherung und die Motorsteuerung.

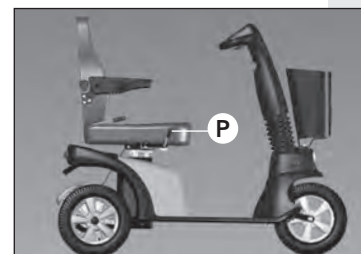

Sitzhöhe ändern



Sie können das Elektromobil ganz an Ihre persönlichen Wünsche anpassen. Wir empfehlen Ihnen, sich für die korrekten Einstellungen an Ihren Händler zu wenden.

Sitz verstellen

Sitzhöhe

1. Bewegen Sie den Hebel (P) nach oben (dieser befindet sich je nach gewählter Einstellung an der linken oder rechten Seite des Sitzes).
Wenn Sie in dem Fahrzeug sitzen, bewegt sich der Sitz nach unten.
Wenn Sie neben dem Elektromobil stehen, bewegt sich der Sitz nach oben.
2. Lassen Sie den Hebel (P) los.
Der Sitz ist in der aktuellen Stellung verriegelt.

Rückenwinkel

Achtung:

- Verstellen Sie den Rückenwinkel nur, wenn Sie selbst im Elektromobil sitzen.
- Der größte Rückenwinkel (180°) ist nur zum Transport des Sitzes gedacht.
- Achten Sie auf mögliches Kippen:
 - Wenn ein großer Rückenwinkel eingestellt ist.
 - Beim Fahren auf steilen oder abschüssigen Strecken.
 - Wenn sich die Sitzverschiebung in der hintersten Stellung befindet.



Rückenwinkel ändern

1. Setzen Sie sich auf den Sitz
2. Ziehen Sie den Hebel (O) nach oben.
3. Drücken Sie mit Ihrem Oberkörper die Rückenlehne nach hinten in die gewünschte Position,
4. oder: Beugen Sie Ihren Oberkörper nach vorn, um die Rückenlehne automatisch nach vorn zu bewegen.
5. Lassen Sie den Hebel (O) los.
Die Rückenlehne ist in der aktuellen Stellung verriegelt.

Armstützen



Achtung:

- Die Stellung der Armstützen ändert sich, wenn die Rückenlehne verstellt wird.

- Drehen Sie die Armstütze nach oben bis zum gewünschten Winkel.
- Drehen Sie an dem Verstellrädchen (N), um den Winkel der Armstütze zu verstellen.
- Drehen Sie das Verstellrädchen (N) los, um die Armstütze nach unten zu bewegen.



Armstützenwinkel ändern

Lumbalstütz-Rückenlehne

- Drehen Sie Knopf (K) schrittweise. Die Biegung der Rückenlehne verändert sich.
- Prüfen Sie, ob die neue Stellung Ihren Wünschen entspricht.
Es gibt drei Stellungen.

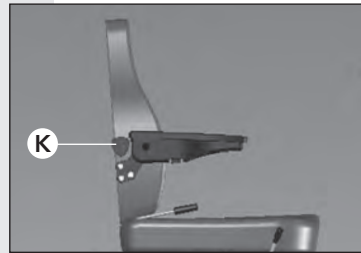

Lumbal-Rückenlehne verstellen

Steuer verstellen



Vorsicht:

- Ziehen Sie das Steuer beim Einstellen nicht zu hart nach oben; der Einstellspielraum beträgt 8 cm.



Achtung:

- Lassen Sie die Steuerhöhe vorab von Ihrem Händler korrekt einstellen.
- Verstellen Sie beim Fahren nicht den Winkel der Steuersäule. Das Steuer kann sich durch eine Gasdruckfederung von selbst nach vorn bewegen.

Steuerhöhe

- Drehen Sie die (Inbus-) Schraube (R) mit einem Inbusschlüssel los.
- Stellen Sie die Höhe des Steuer ein.
- Drehen Sie die Schraube wieder gut fest.



Steuerhöhe einstellen



Steuerwinkel ändern

Winkel der Steuersäule

- Setzen Sie sich auf den Sitz
- Drücken Sie den Hebel (T)* ein.
- Ziehen Sie die Steuersäule zu sich heran oder drücken Sie sie von sich weg, bis die gewünschte Stellung erreicht ist.
- Lassen Sie den Hebel los.

Die Steuersäule ist jetzt verriegelt.

* Diese befindet sich je nach Einstellung des Elektromobils links oder rechts.

Vorabkontrolle

Überprüfen Sie vor dem Losfahren:

- Die Funktion der Beleuchtung.
- Die Akkuspannung auf dem Display (siehe S. 28),
- Den Reifendruck (siehe das Kapitel "Wartung"),
- Ob der Leerlaufhebel nach unten zeigt (Stand für die Elektrofahrt, siehe S. 20),
- Ob das Akkuladegerät entfernt ist.

Selbst ein- und aussteigen

Achtung:

- Sorgen Sie dafür, dass der Sitz gut verriegelt ist, bevor Sie losfahren.

Ein-/Aussteigen

1. Drücken Sie den Sitzhebel (P)* nach unten.
2. Drehen Sie den Sitz um eine Vierteldrehung nach links oder rechts.
3. Steigen Sie ein oder aus.
4. Drehen Sie den Sitz wieder zurück, bis Sie ein Klicken hören.

Der Sitz ist jetzt verriegelt.

Einschalten

1. Stecken Sie den Schlüssel in das Kontaktschloss (Q).
2. Drehen Sie den Schlüssel um eine Vierteldrehung nach rechts.
3. Warten Sie, bis auf dem Display "0 km/h" erscheint.

Das Elektromobil ist jetzt startklar.

Geschwindigkeit

Die Geschwindigkeit kann eingestellt werden, um ein unterschiedliches Verhalten für den Innen- und Außengebrauch des Elektromobils zu erreichen.



Produktbeschreibung Sitz



Produktbeschreibung Steuer

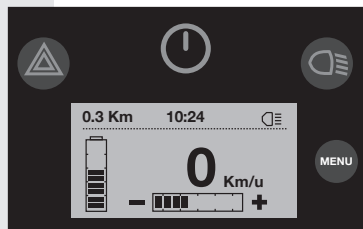

Gebrauchsbereit



Hinweis:

- Drosseln Sie vor einer Kurve die Geschwindigkeit. Die Kurvengeschwindigkeitsbegrenzung passt Ihre Geschwindigkeit nur bei scharfen Kurven an. Das Elektromobil kann kippen.
- Trotz des kleinen Wendekreises des Elektromobils kann es schwierig sein, in Aufzüge oder Türen einzufahren. Achten Sie darauf, dass Sie kurze Fahrmanöver nur mit niedriger Geschwindigkeit durchführen.



Achtung:

- Regeln Sie die Geschwindigkeit mit dem Gashebel. Die Geschwindigkeitseinstellung legt fest, wie schnell Sie bei höchster Stellung des Gashebels fahren.
- Prüfen Sie beim Rückwärtsfahren erst, ob der Weg hinter Ihnen frei ist.
- Das Elektromobil fährt rückwärts langsamer als vorwärts.
- Während des Rückwärtsfahrens ertönt ein akustisches Signal.
- Auf Anfrage kann Ihr Händler die Bedienungsweise des Gashebels ändern.

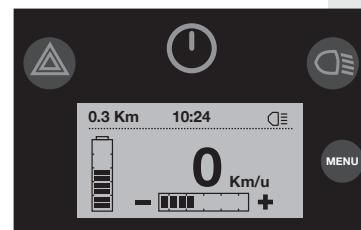

Standardwiedergabe Tachometer

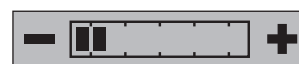

Im Haus, in Geschäften usw.



Auf dem Bürgersteig



In befahrenen Straßen



Auf ruhigen Wegen

Das Tachometer steht standardmäßig auf vier Blöcken, d.h. 40% der möglichen Geschwindigkeit. Die maximale Geschwindigkeit ist standardmäßig auf 15 km/h eingestellt. Ihr Händler hat die Möglichkeit die Geschwindigkeitseinstellung anzupassen.

1. Drücken Sie auf die Taste + oder -, um die Geschwindigkeitseinstellung anzupassen.

Wählen Sie für jede Situation eine geeignete Geschwindigkeitseinstellung.

- Im Haus, in Geschäften usw., bis zu 1 oder 2 Blöcken
- Auf dem Bürgersteig: bis zu 4 Blöcken
- In befahrenen Straßen: bis zu 7 Blöcken
- Auf ruhigen Wegen: bis zu 10 Blöcken

Vorwärts und rückwärts fahren

1. Drücken Sie den Gashebel (f)* langsam ein.
Das Elektromobil fährt vorwärts.
2. Drücken Sie den Gashebel weiter ein.
Das Elektromobil fährt schneller vorwärts.
3. Lassen Sie den Gashebel los.
Das Elektromobil bleibt stehen. Die Bremslichter leuchten auf.
4. Verwenden Sie den Hebel (Y)*, um rückwärts zu fahren.

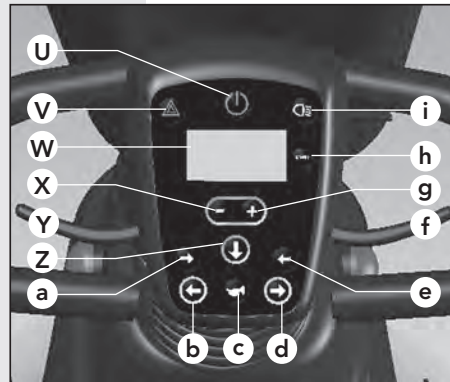

Armaturenbrett

Stand-by-Taste / Stoptaste

Die Stand-by-Taste / Stoptaste (U) hat zwei Funktionen:

- Das Elektromobil wird zeitlich begrenzt "ausgeschaltet". Sie können dann sicher über Ihr Steuer greifen, ohne den Kontaktschlüssel zu drehen. Die Fahrbetriebung ist ausgeschaltet, so dass ein unbeabsichtigtes Losfahren nicht möglich ist.
- Wenn Sie die Stand-by-Taste / Stoptaste während der Fahrt betätigen, kommen Sie schneller zum Stehen.

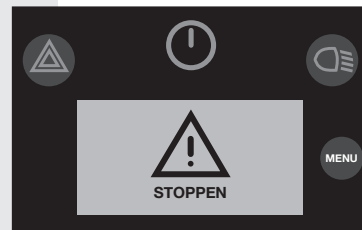

Stand-by-Taste / Stoptaste aktiviert

Licht**Achtung:**

- Nach einer scharfen Kurve wird der Fahrtrichtungsanzeiger automatisch ausgeschaltet.
- Die einhändige Bedienung kann für Sie vom Händler eingestellt werden.
- Das standardmäßige akustische Signal der Warnleuchten kann Ihr Händler für Sie ausschalten.

1. Drücken Sie auf die Taste (i), um die Beleuchtung ein- oder auszuschalten.
2. Drücken Sie auf die Taste (b) oder (d), um die Fahrtrichtungsanzeiger an- oder auszuschalten.

3. Drücken Sie auf die Taste (V), um die Warnleuchten ein- oder auszuschalten.

Akkus**Vorsicht:**

- Neue Akkus müssen erst eingefahren werden. Akkus verfügen erst nach mehrmaligem Gebrauch und Aufladen über ihre vollständige Kapazität. Denken Sie bei Ihrer ersten Fahrt daran.
- Laden Sie die Batterien täglich auf, wenn Sie viel fahren, und alle paar Tage, wenn Sie wenig fahren. Dies verlängert die Lebensdauer Ihrer Batterien.
- Laden Sie die Akkus immer vollständig auf.
- Vermeiden Sie ein vollständiges Entladen der Akkus. Das Elektromobil geht dann aus, was negative Auswirkungen auf die Lebensdauer des Akkus hat.
- Laden Sie vollständig entladene Akkus so schnell wie möglich innerhalb eines 24-stündigen Zyklus auf.
- Lassen Sie Ihre Akkus nicht längere Zeit unaufgeladen.
- Legen Sie keine Metallteile auf die Akkus. Dies kann zu Kurzschlüssen führen und die Akkus beschädigen.

Achtung:

- Bei niedrigen Temperaturen haben die Akkus eine geringere Kapazität. Dadurch reduziert sich Ihr Bewegungsradius.
- Schließen Sie das Elektromobil jede Nacht an das Ladegerät an.
- Die mitgelieferten Akkus können nicht überladen werden. Aufgrund der Spannungsbegrenzung wird das Ladegerät nach vollständigem Aufladen der Akkus automatisch ausgeschaltet.
- Verwenden Sie ausschließlich Akkuladegeräte von Life & Mobility.
- Wenn Sie andere als die von Life & Mobility gelieferten Akkus verwenden, sorgen Sie für eine sichere Abschlussdichtung, um ein Verschieben

zu verhindern. Andernfalls können Kurzschlüsse die Folge sein.

Hi-Lo-Funktion

In Großbritannien wird diese Funktion serienmäßig angeboten, in den anderen Ländern ist sie optional.

Ablezen des Akkuladestands

Die Anzeige in Form einer Batterie auf dem Bildschirm zeigt die verbleibende Akkukapazität an.

| Akkuladestand | Anzeige |
|----------------------|---|
| Alle Blöcke sichtbar | Die Akkus sind voll geladen. |
| Drei Blöcke sichtbar | Sie können noch 5 - 10 km fahren (abhängig von der Art des Akkus und von anderen Bedingungen). Jetzt aufladen wird empfohlen. |
| Ein Block sichtbar | Das Elektromobil so schnell wie möglich aufladen. Der Bildschirm zeigt eine Warnmeldung an. |

Akkus aufladen

1. Stecken Sie den Stecker des Akkuladegeräts in den Akkuladekontakt (S).
2. Stecken Sie den Stecker des Netzkabels in eine Wandsteckdose.
3. Halten Sie den Ladezyklus von 8 bis 10 Stunden immer voll ein.

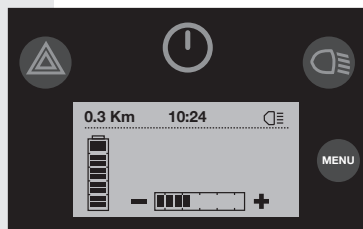

Akkuladestand: voll

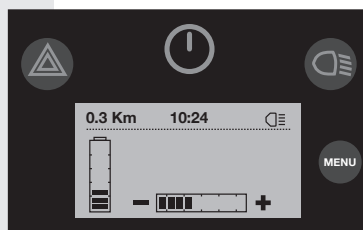

Akkuladestand: 5 - 10 km verbleibend



Akkuladestand: leer



Akkuladekontakt



Leerlaufhebel

Leerlaufhebel

Hinweis:

- Verwenden Sie diese Funktion nicht auf geneigten Strecken oder beim Fahren. Die Bremse funktioniert dann nicht. Drehen Sie den Leerlaufhebel nach Gebrauch der Leerlauffunktion nach unten, um die Bremse wieder einzuschalten.

1. Drehen Sie den Leerlaufhebel nach oben, um das Elektromobil mit der Hand zu schieben. Alle zwei Sekunden ertönt ein akustisches Signal, um Sie auf den eingeschalteten Leerlauf hinzuweisen.
2. Drehen Sie den Leerlaufhebel wieder nach unten, um zum elektrischen Fahrbetrieb zu schalten. Gewöhnen Sie sich an, dies nach jedem Gebrauch zu tun.

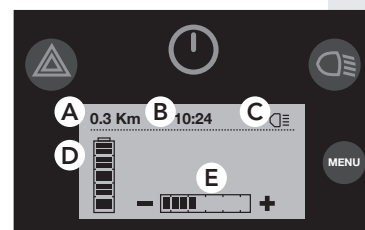

Anfangsbildschirm



Menü Entfernungen

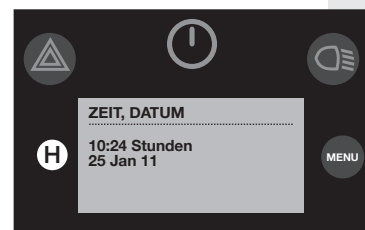

Menü Uhrzeit und Datum

Benutzermenü

1. Anfangsbildschirm
Der (Anfangs-) Bildschirm auf dem Armaturenbrett zeigt standardmäßig die folgenden Informationen an:
 - die zurückgelegte Wegstrecke (A),
 - die Uhrzeit (B),
 - Beleuchtung an/aus (C),
 - den Akkuladestatus (D),
 - die Geschwindigkeit (E)
2. Drücken Sie auf die Menütaste. Das zweite Menü (Entfernungen) wird angezeigt; dieses zeigt:
 - die gesamte zurückgelegte Wegstrecke (F),
 - die Fahrtstrecke (G).
3. Drücken Sie erneut auf die Menütaste. Das dritte Menü wird angezeigt; dieses zeigt:
 - Uhrzeit und Datum (H)
4. Warten Sie einige Sekunden. Die Anzeige springt automatisch zum Anfangsbildschirm zurück.

Den Tageszähler auf 0 stellen.

1. Drücken Sie im zweiten Menü (Entfernungen) zwei Sekunden lang auf die Menütaste.
Der Tageszähler wird auf 0 gesetzt.

Uhrzeit und Datum einstellen.

1. Wählen Sie das dritte Menü (Uhrzeit und Datum).
2. Drücken Sie anschließend lang auf die Menütaste.
Im Änderungs Menü blinken die "Stunden".
3. Stellen Sie mit den Tasten + und - die richtige Uhrzeit ein.
4. Drücken Sie erneut auf die Menütaste, um die Stunden zu speichern.
Die Minuten beginnen zu blinken.
5. Stellen Sie mit den Tasten + und - die richtigen Minuten ein, und drücken Sie auf die Menütaste.
Die Datumsanzeige beginnt zu blinken.
6. Stellen Sie mit den Tasten + und - den richtigen Tag, Monat sowie das Jahr ein.
7. Drücken Sie zum Speichern auf die Menütaste.
Sie kehren automatisch zum dritten Menü zurück (Uhrzeit und Datum).



Uhrzeit und Datum einstellen

Stallung

Für extra Sicherheit bei der Stallung des Elektromobils, sollte an einem der Räder ein Kettenschloss befestigt werden.

Reinigung

Vorsicht:

- Verwenden Sie keine Bleich- oder Lösemittel.
- Verwenden Sie zum Reinigen des Elektromobils keinen Hochdruckreiniger.

Achtung:

- Reinigen Sie Verkleidung und Rahmen regelmäßig.

Verkleidung

1. Entfernen Sie leichte Verunreinigungen mit einer Lauge aus warmem Wasser mit einem milden Reinigungsmittel.
2. Reiben Sie die Verkleidung vorsichtig mit einer weichen Bürste ab, wenn der Schmutz getrocknet ist.

Rahmen

1. Reinigen Sie den Rahmen mit einem nicht-scheuernden Reinigungsmittel.
2. Setzen Sie den Rahmen in ein nicht-scheuerndes Autoreinigungsmittel.

Akkus (siehe auch das Kapitel "Verwendung")

Vorsicht:

- Akkus können gefährlich sein. Lassen Sie Ihre Akkus ausschließlich von einem qualifizierten Elektromobilmonteur installieren und warten. Dieser verfügt über die erforderlichen Kenntnisse und Werkzeuge, um den Einbau und die Wartung sicher und korrekt durchzuführen.
- Das Elektromobil verwendet zwei Akkus mit 24 Volt-Serienschaltung. Verwenden Sie niemals gleichzeitig:
 - Akkus unterschiedlicher Hersteller
 - Akkus mit unterschiedlichen Technologien
 - Akkus mit unterschiedlichen Datumscodes

**Achtung:**

- Laden Sie die Akkus vor dem ersten Gebrauch immer vollständig auf.
- Lassen Sie die Akkus mindestens ein Mal pro Monat 24 Stunden lang ununterbrochen aufladen.
- Die Anschlussweise der Akkus finden Sie auf dem Akkudeckel schematisch aufgezeichnet.
- Gehen Sie mit beschädigten Akkus vorsichtig um. Überlassen Sie den (umweltverträglichen) Austausch der Akkus Ihrem Händler.

Reifen**Hinweis:**

- Sorgen Sie aus Sicherheitsgründen stets dafür, dass die Reifen Ihres Elektromobils den richtigen Druck haben. Bei einem zu niedrigen Reifendruck verschlechtert sich die Straßenlage, der Bewegungsradius reduziert sich und das Lenken wird schwerer.

**Achtung:**

- Wenden Sie sich bei einem Reifenschaden an Ihren Händler.
- Die Reifen des Elektromobils müssen einen ausreichenden Druck haben. Prüfen Sie dies regelmäßig.
- Ein zu niedriger Reifendruck führt zu einem geringeren Aktionsradius.
- Der Druck des Vorderreifens muss mindestens 2,0 Bar betragen.
- Der Druck der Hinterreifen muss mindestens 2,5 Bar betragen.
- Der maximale Reifendruck beträgt 3,5 Bar.
- Ein zu hoher Reifendruck mindert den Fahrkomfort.
- Überprüfen Sie die Reifen regelmäßig auf Verschleiß und auf (durch Trockenheit verursachte) Risse.

Service und technische Unterstützung

Bringen Sie das Elektromobil mindestens einmal jährlich zur Inspektion zu Ihrem Händler. Die präventive Wartung dabei sorgt für die korrekte Funktion aller beweglicher Teile, sowie der Elektronik und der Akkus.

Reparaturen dürfen ausschließlich von Ihrem Händler oder von Life & Mobility durchgeführt werden; dabei dürfen nur von Life & Mobility gelieferte Originalersatzteile verwendet werden.

Wartungsschema

Das nachfolgende Schema führt die Teile auf, die regelmäßig kontrolliert werden müssen. Wenn dabei ein Mangel deutlich wird, wenden Sie sich zur Abhilfe bitte an Ihren Händler.

| Teil | Aktion | Täglich | Wöchentlich | Monatlich | Pro Quartal | Jährlich |
|-----------------|--|---------|-------------|-----------|-------------|----------|
| Akkuladegerät | Funktionsprüfung | X | | | | |
| Reifen | Prüfen des Reifendrucks (vorn: 2,0 Bar, hinten: 2,5 Bar) | | X | | | |
| Licht | Funktionsprüfung | X | | | | |
| Rahmen | Reinigung mit feuchtem Tuch | | X | | | |
| Verbindungen | Untersuchung auf Brüche | | X | | | |
| Drehmechanismus | Prüfung auf Funktion und Spiel | | | X | | |
| Akkus | 24-Stunden-Aufladezyklus | | | X | | |
| Parkbremse | Funktionsprüfung | | | | X | |
| Reifen | Prüfung auf Verschleiß | | | | X | |
| Elektromobil | Servicezyklus | | | | | X |



Transport des Elektromobils

Lebensgefährlich:

- Setzen Sie sich beim Transport des Elektromobils in einem Kraftfahrzeug auf einen festen Sitzplatz in diesem Fahrzeug. Elektromobile dürfen nicht als Sitzunterstützung in einem Kraftfahrzeug verwendet werden, auch dann nicht, wenn das Elektromobil mit einer Taxiverriegelung gesichert wird.

Vorsicht:

- Heben Sie das Elektromobil nicht an den Kunststoffteilen des Gehäuses an.

Die Rückenlehne flachlegen

- Stellen Sie sich neben das Elektromobil.
- Halten Sie die Rückenlehne gut fest.
- Ziehen Sie den Hebel (O) nach oben.
- Drücken Sie die Rückenlehne nach vorn.
- Lassen Sie den Hebel (O) los.



Rückenlehne flachlegen

Den Sitz ausbauen

- Drehen Sie den Hebel (P) nach unten.
- Drehen Sie den Sitz ein wenig.
- Heben Sie den Sitz von dem Elektromobil ab.



Achtung:

- Der Sitz ist schwer. Bitten Sie wenn nötig jemanden um Hilfe dabei.

Die Steuersäule flachlegen

- Stellen Sie sich neben das Elektromobil.
- Drücken Sie den Stellhebel (T) ein.
- Bewegen Sie die Steuersäule so weit wie möglich in Richtung des Sitzes.
Tipp: Nach Ausbau des Sitzes kann die Steuersäule flacher gelegt werden.
- Lassen Sie den Hebel wieder los.



Steuersäule flachlegen



Transport

1. Drehen Sie den Leerlaufhebel nach oben.
2. Fahren Sie das Elektromobil in das Fahrzeug.
3. Schalten Sie das Elektromobil aus.
4. Sorgen Sie dafür, dass das Elektromobil gut befestigt ist.

Lagerung des Elektromobils bei Nichtgebrauch

Achtung:

- Lagern Sie die Akkus immer im vollständig aufgeladenen Zustand.
- Vollständig aufgeladene Gel-Akkus und AGM-Akkus können ihre Ladung bis zu sechs Monate lang halten, müssen jedoch vor Gebrauch stets wieder aufgeladen werden.
- Vermeiden Sie die Lagerung von Akkus bei extrem hohen oder niedrigen Temperaturen.
- Bei geschlossenen Gel-Akkus und AGM-Akkus muss kein Wasser nachgefüllt werden. Wenden Sie sich bei eventuellen Leistungsproblemen an einen qualifizierten Elektromobilmonteur.

Länger als eine Woche:

- Schließen Sie mindestens einmal pro Woche das Akkuladegerät an, um die Akkus aufgeladen zu halten, oder stellen Sie das Elektromobil am Akkulader angeschlossen weg.

Sehr lange (etwa während des Winters oder bei Krankheit):

- Lassen Sie Ihren Händler die Verkabelung der Akkus trennen.

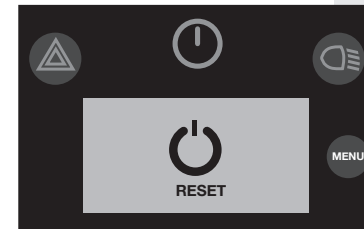

Reset

Allgemeines

Achtung:

- Versuchen Sie nicht, eine Störung selbst zu beheben. Wenden Sie sich dazu an Ihren Händler.
1. Bei einer Störung: zeigt das Display die Störung an.
 2. Drücken Sie auf die Menütaste, um den Störungstext zu lesen.
 3. Drücken Sie auf die Stand-by-Taste, um ein "Reset" der Störung durchzuführen. In vielen Fällen können Sie dann die Fahrt fortsetzen.
 4. Wenn dies nicht hilft, wenden Sie sich an Ihren Händler, um die Störung zu beseitigen.
 5. Teilen Sie Ihrem Händler den Text der Störungsmeldung mit.

Garantiebedingungen

Die Produkte von Life & Mobility wurden sorgfältig zusammengestellt und kontrolliert, bevor sie unser Werk verlassen haben. Sollte ein Produkt nicht Ihren Erwartungen entsprechen, können Sie sich an den Händler wenden, bei dem Sie es erworben haben. Life & Mobility respektiert die im Land des Kaufs geltenden Verbraucherschutzgesetze und -bestimmungen.

Außerhalb der Gewährleistung fallen Schäden, die entstehen durch: Nichtbeachtung der Gebrauchs- und Wartungsvorschriften, nicht bestimmungsgemäße Verwendung, Verschleiß, Fahrlässigkeit, Überbelastung, Unfall durch Verschulden Dritter, Verwendung nicht-originaler Teile, sowie Mängel, deren Ursache außerhalb des Produkts liegt.

Diese Garantie hebt jede andere, gesetzlich festgelegte oder mündlich ausgesprochene, Garantie auf, mit Ausnahme dessen, was Life & Mobility schriftlich garantiert.

Die Garantien gelten ausschließlich innerhalb der EU.

Entsorgung von Produkt und Verpackung

Alle Teile Ihres Elektromobils können dem Recycling zugeführt werden. Ihr Händler kennt die Stellen, an denen Ihr Elektromobil entsorgt werden kann.

Aus Gründen des Umweltschutzes empfehlen wir, Verpackung und Elektromobil so weit wie möglich getrennt zu entsorgen, damit die verwendeten Materialien effizient dem Recycling zugeführt werden können.

Diese Anleitung wurde mit größtmöglicher Sorgfalt zusammengestellt und basiert auf Informationen, die Life & Mobility zum Zeitpunkt der Veröffentlichung zur Verfügung standen. Life & Mobility übernimmt keinerlei Haftung für Fehler im Text sowie eventuelle Folgen davon.

Die Informationen in dieser Anleitung gelten für die Standardausführung des Produkts. Life & Mobility übernimmt keinerlei Verantwortung für eventuelle Schäden aufgrund von Änderungen oder Anpassungen des Produkts nach seinem ersten Verkauf. Auch übernimmt Life & Mobility keinerlei Verantwortung für Schäden, die durch Arbeiten Dritter an dem Produkt entstehen.

Die Informationen in dieser Anleitung dürfen ohne die vorherige schriftliche Zustimmung von Life & Mobility in keiner Weise vervielfältigt und/oder veröffentlicht werden.

Der von Life & Mobility verwendete Handelsname sowie Markenzeichen sind gemäß gültigen Gesetzen geschützt.

Aus diesem Text können keinerlei Rechte abgeleitet werden. Änderungen vorbehalten.

© Life & Mobility – Alle Rechte vorbehalten



Uw dealeradres: / Your dealer's address: / Adresse de votre revendeur: / Adresse Ihres Händlers:



03/2015 - 400855AD

P.O. Box 304, NL - 7000 AH Doetinchem Logistiekweg 7, Doetinchem - The Netherlands
T +31 (0)314-328 000 F +31 (0)314-328 001 E info@life-mobility.com | www.life-mobility.com

